

Quick Start Guide
Guide de démarrage rapide
Schnellstartanleitung
Guida di avvio rapido
Snelstartgids
Guia de Início Rápido
Guía de inicio rápido

Contents

English.....	1
Français.....	13
Deutsch.....	27
Italiano.....	41
Nederlands.....	54
Português.....	67
Español.....	80

Getting started

Inserting the SIM Card

Insert the SIM card into the slot with its chip side facing down and the notched side facing out.

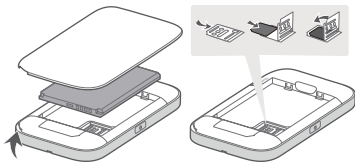

mini-SIM (2FF) micro-SIM (3FF) nano-SIM (4FF)

-  Remove the back cover to view the default Wi-Fi® name (SSID) and password (Wi-Fi Key).

Powering on the Mobile WiFi

Press and hold the Power button to power on the Mobile WiFi. Your Mobile WiFi searches for wireless signals automatically after it is powered on.





Green: Strong signal

Yellow: Weak signal

Red: No Internet access

 Refer to the FAQs section below if the Signal indicator on your Mobile WiFi is red or yellow.

Accessing the Internet

Connect your device to the Mobile WiFi to access the Internet. Remove the back cover to view the default Wi-Fi name (SSID) and password (Wi-Fi Key).

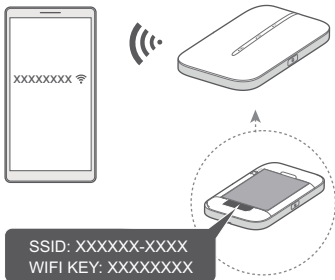

 Refer to the FAQs section below if you cannot access the Internet after you have connected to your Mobile WiFi.

Device Management

Using app: You may scan the QR code below to download **HUAWEI SmartHome App** to manage your Mobile WiFi, for example, changing your Wi-Fi name or password, or checking data usage.



- i** If you cannot add device in the app, please check if you are using the latest version.

Using browser: Enter **192.168.8.1** into the browser on your mobile phone or computer to go to your Mobile WiFi's web-based management page. The default login password is **admin**.

- i**
- If you cannot visit the web-based management page, check whether your mobile phone or computer is connected to your Mobile WiFi.
 - We suggest that you modify the default Wi-Fi name and password, and the default login password to ensure that your data is secure.

Charging



Red: Low battery power. Please charge your Mobile WiFi.

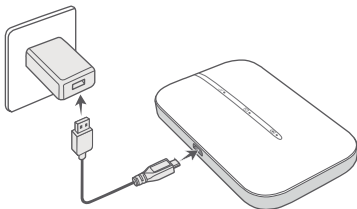

Please use the original Huawei charging cable and power adapter.

i The power adapter is an optional accessory that you can purchase from retailers.

Appearance

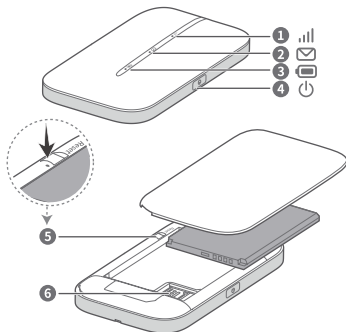

1	Signal indicator	2	SMS indicator
3	Battery indicator	4	Power button
5	Reset button	6	SIM card slot

To power off the Mobile WiFi: Press and hold the Power button until all indicators turn off.

To restore the Mobile WiFi to its factory settings: Use a pin to press and hold the Reset button while your Mobile WiFi is powered on. When all indicators start to flash, the reset is complete.

FAQs

What should I do if the Signal indicator on my Mobile WiFi is red and I do not have Internet access?

- Make sure that the SIM card is the right size and inserted correctly into the slot.
- Confirm that your SIM card has sufficient balance. If your SIM card is new, ensure that it has Internet access.
- The PIN verification feature may have been enabled. 1) Open the **HUAWEI SmartHome App**, and go to **Advanced Settings > PIN Management** to enter the correct PIN code. 2) Disable this feature if you don't want to enter your PIN on a regular basis.
- If the issue persists, restore your Mobile WiFi to its factory settings and try again.

What should I do if the Signal indicator on my Mobile WiFi is yellow, the signal strength is weak, or the network speed is slow?

- Move your Mobile WiFi closer to a window or use it in an open area to receive better signal.
- However, if your mobile phone receives good signal strength at the same spot where your Mobile WiFi is placed, restore your Mobile WiFi to its factory settings and try again.



Refer to the Appearance section above to restore your Mobile WiFi to its factory settings.

What should I do if I can't connect to my Mobile WiFi after a period of inactivity?

Your Mobile WiFi may be in sleep mode or powered off.

- Press the Power button on your Mobile WiFi. If indicators light up, your Mobile WiFi was in sleep mode. In this mode, your Mobile WiFi automatically disables Wi-Fi to save

power. You can disable the sleep mode through the **HUAWEI SmartHome App**.

- If there is no response after you press the Power button, your Mobile WiFi is powered off. Press and hold the Power button to power it back on.
-  Avoid using your Mobile WiFi where active wireless devices are prohibited (such as during flights), and ensure that it is powered off.

Why can't I access the web-based management page by entering 192.168.8.1 on my browser?

This is likely due to an IP address conflict when the Mobile WiFi assigns itself a new IP address. Please try entering 192.168.9.1 and see if this resolves the issue.

Safety information

**Copyright © Huawei Technologies Co., Ltd.
2018. All rights reserved.**

THIS DOCUMENT IS FOR INFORMATION PURPOSE ONLY, AND DOES NOT CONSTITUTE ANY KIND OF WARRANTIES.

LTE is a trademark of ETSI.

Wi-Fi®, the Wi-Fi CERTIFIED logo, and the Wi-Fi logo are trademarks of Wi-Fi Alliance.

Privacy Policy

To better understand how we use and protect your personal information, please read the Privacy Policy at <http://consumer.huawei.com/privacy-policy>.

Software Update

By continuing to use this device, you indicate that you have read and agree to the following content:

In order to provide better service, this device will automatically obtain software update information from Huawei or your carrier after connecting to the Internet. This process will use mobile data, and requires access to your device's unique identifier (IMEI/SN) and the service provider network ID (PLMN) to check whether your device needs to be updated.

In addition, this device supports the automatic downloading and installation of important updates from Huawei or your carrier in cases of emergency. This function is enabled by default. To disable this function, please log in to the product management website and make the corresponding changes in the settings menu.

Safety information

- Some wireless devices may affect the performance of hearing aids or pacemakers. Consult your service provider for more information.
- Pacemaker manufacturers recommend that a minimum distance of 15 cm be maintained between a device and a

pacemaker to prevent potential interference with the pacemaker. If using a pacemaker, hold the device on the side opposite the pacemaker and do not carry the device in your front pocket.

- Ideal operating temperatures are 0 °C to 35 °C. Ideal storage temperatures are -10 °C to +45 °C. Extreme heat or cold may damage your device or accessories.
- Keep the device and accessories in a well-ventilated and cool area away from direct sunlight. Do not enclose or cover your device with towels or other objects. Do not place the device in a container with poor heat dissipation, such as a box or bag.
- Keep the device away from sources of heat and fire, such as a heater, microwave oven, stove, water heater, radiator, or candle.
- Using an unapproved or incompatible power adapter, charger or battery may cause fire, explosion or other hazards.
- Choose only accessories approved for use with this model by the device manufacturer. The use of any other types of accessories may void the warranty, may violate local regulations and laws, and may be dangerous. Please contact your retailer for information about the availability of approved accessories in your area.
- For pluggable devices, the socket-outlet shall be installed near the devices and shall be easily accessible.
- Ensure that the charger meets the requirements of Clause 2.5 in IEC60950-1/EN60950-1/UL60950-1 and has been tested and approved according to national or local standards.
- Keep the battery away from excessive heat and direct sunlight. Do not place it on or in heating devices, such as microwave ovens, stoves, or radiators. Batteries may explode if overheated.
- Do not attempt to modify or remanufacture the battery, insert foreign objects into it, or immerse or expose it to

water or other liquids. Doing so may lead to fire, explosion, or other hazards.

- Dispose of used batteries in accordance with local regulations. Improper battery use may lead to fire, explosion, or other hazards.

Disposal and recycling information



The crossed-out wheeled-bin symbol on your product, battery, literature or packaging reminds you that all electronic products and batteries must be taken to separate waste collection points at the end of their working lives; they must not be disposed of in the normal waste stream with household garbage. It is the responsibility of the user to dispose of the equipment using a designated collection point or service for separate recycling of waste electrical and electronic equipment (WEEE) and batteries according to local laws.

Proper collection and recycling of your equipment helps ensure electrical and electronic equipment (EEE) waste is recycled in a manner that conserves valuable materials and protects human health and the environment, improper handling, accidental breakage, damage, and/or improper recycling at the end of its life may be harmful for health and environment. For more information about where and how to drop off your EEE waste, please contact your local authorities, retailer or household waste disposal service or visit the website <http://consumer.huawei.com/en/>.

Reduction of hazardous substances

This device and its electrical accessories are compliant with local applicable rules on the restriction of the use of certain hazardous substances in electrical and electronic equipment, such as EU REACH, RoHS and Batteries (where included) regulations. For declarations of conformity about REACH and

RoHS, please visit our web site <http://consumer.huawei.com/certification>.

EU regulatory conformance

RF exposure requirements

Important safety information regarding radio frequency (RF) radiation exposure:

RF exposure guidelines require that the device be used at a minimum of 0.5 cm from the human body. Failure to observe this guideline may result in RF exposure exceeding limits.

Certification information (SAR)

This device meets guidelines for exposure to radio waves.

Your device is a low-power radio transmitter and receiver. As recommended by international guidelines, the device is designed not to exceed the limits for exposure to radio waves. These guidelines were developed by the International Commission on Non-Ionizing Radiation Protection (ICNIRP), an independent scientific organization, and include safety measures designed to ensure the safety of all users, regardless of age and health.

The Specific Absorption Rate (SAR) is the unit of measurement for the amount of radio frequency energy absorbed by the body when using a device. The SAR value is determined at the highest certified power level in laboratory conditions, but the actual SAR level during operation can be well below the value. This is because the device is designed to use the minimum power required to reach the network.

The SAR limit adopted by Europe is 2.0 W/kg averaged over 10 grams of tissue, and the highest SAR value for this device complies with this limit.

Statement

Hereby, Huawei Technologies Co., Ltd. declares that this device E5783B-230 is in compliance with the essential requirements and other relevant provisions of Directive 2014/53/EU.

The most recent and valid version of the DoC (Declaration of Conformity) can be viewed at <http://consumer.huawei.com/certification>.

This device may be operated in all member states of the EU. Observe national and local regulations where the device is used.

This device may be restricted for use, depending on the local network.

Restrictions in the 2.4 GHz band:

Norway: This subsection does not apply for the geographical area within a radius of 20 km from the centre of Ny-Ålesund.

Restrictions in the 5 GHz band:

According to Article 10 (10) of Directive 2014/53/EU, the packaging shows that this radio equipment will be subject to some restrictions when placed on the market in Belgium (BE), Bulgaria (BG), the Czech Republic (CZ), Denmark (DK), Germany (DE), Estonia (EE), Ireland (IE), Greece (EL), Spain (ES), France (FR), Croatia (HR), Italy (IT), Cyprus (CY), Latvia (LV), Lithuania (LT), Luxembourg (LU), Hungary (HU), Malta (MT), Netherlands (NL), Austria (AT), Poland (PL), Portugal (PT), Romania (RO), Slovenia (SI), Slovakia (SK), Finland (FI), Sweden (SE), the United Kingdom (UK), Turkey (TR), Norway (NO), Switzerland (CH), Iceland (IS), and Liechtenstein (LI).

The WLAN function for this device is restricted to indoor use only when operating in the 5150 to 5350 MHz frequency range.

Frequency Bands and Power

(a) Frequency bands in which the radio equipment operates: Some bands may not be available in all countries or all areas. Please contact the local carrier for more details.

(b) Maximum radio-frequency power transmitted in the frequency bands in which the radio equipment operates: The maximum power for all bands is less than the highest limit value specified in the related Harmonized Standard.

The frequency bands and transmitting power (radiated and/or conducted) nominal limits applicable to this radio equipment are as follows: WCDMA 900/2100: 25.7 dBm, LTE Band 1/3/7/8/20/28/32/38/40: 25.7 dBm, Wi-Fi 2.4G: 20 dBm, Wi-Fi

5G: 5150-5350 MHz: 23 dBm; Wi-Fi 5G: 5470-5725 MHz: 30 dBm.

Accessories and Software Information

Some accessories are optional in certain countries or regions. Optional accessories can be purchased from a licensed vendor as required. The following accessories are recommended:

Adapters: HW-050100X01 (X represents the different plug types used, which can be either C, U, J, E, B, A, I, R, Z or K, depending on your region)

Batteries: HB434666RBC

The product software version is 8.0.1.1(H190SP9C00).

Software updates will be released by the manufacturer to fix bugs or enhance functions after the product has been released. All software versions released by the manufacturer have been verified and are still compliant with the related rules.

All RF parameters (for example, frequency range and output power) are not accessible to the user, and cannot be changed by the user.

For the most recent information about accessories and software, please see the DoC (Declaration of Conformity) at <http://consumer.huawei.com/certification>.

Please visit <http://consumer.huawei.com/en/support/hotline> for recently updated hotline and email address in your country or region.

Mise en route

Insertion de la carte SIM

Insérez la carte SIM dans le logement avec la puce orientée vers le bas et le côté biseauté vers l'extérieur.

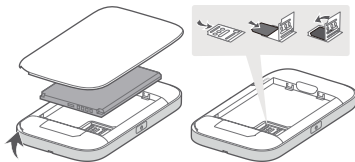

mini-SIM (2FF) micro-SIM (3FF) nano-SIM (4FF)

- Retirez le cache à l'arrière pour voir le nom du Wi-Fi® (SSID) et le mot de passe par défaut (Wi-Fi Key).

Mise sous tension du Mobile WiFi

Appuyez et maintenez le Bouton d'alimentation pour mettre sous tension le Mobile WiFi. Votre Mobile WiFi recherche des signaux sans fil automatiquement après sa mise sous tension.





Vert : Signal fort

Jaune : Signal faible

Rouge : Aucune connexion Internet

- i** Référez-vous à la section Questions fréquentes ci-dessous si le Témoin du signal sur votre Mobile WiFi est rouge ou jaune.

Accès à Internet

Connectez votre appareil au Mobile WiFi pour accéder à Internet. Retirez le cache à l'arrière pour voir le nom du (SSID) et le mot de passe (Wi-Fi Key).

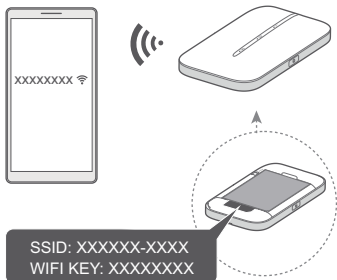

- i** Référez-vous à la section Questions fréquentes ci-dessous si vous ne pouvez pas accéder à Internet après vous être connecté à votre Mobile WiFi.

Gestion des appareils

Utilisation de l'application : Vous pouvez scanner le QR code ci-dessous pour télécharger **HUAWEI SmartHome App** pour gérer votre Mobile WiFi, par exemple, modifier le nom de votre Wi-Fi ou mot de passe, ou vérifier l'utilisation des données.



-  Si vous ne pouvez pas ajouter d'appareil à l'application, veuillez vérifier si vous utilisez la dernière version.

Utilisation du navigateur : Saisissez **192.168.8.1** dans le navigateur sur votre téléphone portable ou votre ordinateur pour aller sur la page de gestion basée sur Internet de votre Mobile WiFi. Par défaut, le mot de passe de connexion est **admin**.

-  Si vous ne pouvez pas aller sur la page de gestion basée sur Internet, vérifiez si votre téléphone portable ou votre ordinateur est connecté à votre Mobile WiFi.
- Nous vous suggérons de modifier le nom du Wi-Fi et le mot de passe par défaut, ainsi que le mot de passe de connexion par défaut pour garantir la sécurité de vos données.

Chargement



Rouge : Niveau de batterie bas. Veuillez charger votre Mobile WiFi.

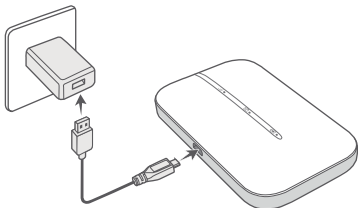

Veuillez utiliser le câble de charge et l'adaptateur d'alimentation Huawei d'origine.

i L'adaptateur d'alimentation est un accessoire optionnel que vous pouvez acheter auprès des revendeurs.

Apparence

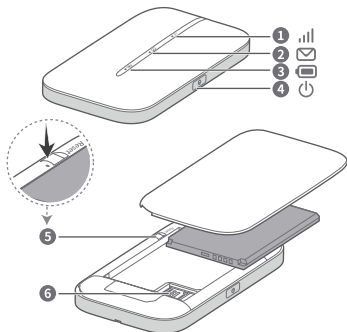

1	Témoin du signal	2	Témoin SMS
3	Témoin de la batterie	4	Bouton d'alimentation
5	Bouton de réinitialisation	6	Logement de carte SIM

Pour mettre hors tension le Mobile WiFi : Appuyez et maintenez le Bouton d'alimentation jusqu'à ce que les témoins s'éteignent.

Pour restaurer les paramètres d'usine du Mobile WiFi : Utilisez une épingle pour appuyer et maintenir le Bouton de réinitialisation pendant que votre Mobile WiFi est sous tension. Lorsque tous les témoins commencent à clignoter, la réinitialisation est terminée.

Questions fréquentes

Que faire si le Témoin du signal sur mon Mobile WiFi est rouge et que je n'ai pas accès à Internet ?

- Assurez-vous que la carte SIM fait la bonne taille et qu'elle est insérée correctement dans le logement prévu à cet effet.
- Confirmez que le solde est suffisant sur votre carte SIM. Si votre carte SIM est neuve, vérifiez qu'elle a accès à Internet.
- La vérification du code PIN pourrait avoir été activée. 1) Ouvrez **HUAWEI SmartHome App**, et allez dans **Paramètres avancés (Advanced Settings) > Gestion du code PIN (PIN Management)** pour saisir le bon code. 2) Désactivez cette fonctionnalité si vous ne voulez pas saisir votre code régulièrement.
- Si le problème persiste, rétablissez les paramètres d'usine de votre Mobile WiFi et réessayez.

Que faire si le Témoin du signal sur mon Mobile WiFi est jaune, le signal est faible ou que la vitesse de connexion est lente ?

- Déplacez votre Mobile WiFi à proximité d'une fenêtre ou utilisez-le dans un lieu ouvert pour mieux recevoir le signal.
 - Cependant, si la force du signal que reçoit votre téléphone portable est bonne à l'endroit où votre Mobile WiFi est placé, rétablissez les paramètres d'usine de votre Mobile WiFi et réessayez.
-  Référez-vous à la section Apparence ci-dessus pour rétablir les paramètres d'usine de votre Mobile WiFi.

Que faire si je ne parviens pas à connecter mon Mobile WiFi après une longue période d'inactivité ?

Votre Mobile WiFi pourrait être en veille ou hors tension.

- Appuyez sur le Bouton d'alimentation sur votre Mobile WiFi. Si des témoins s'allument, votre Mobile WiFi était en veille. Dans ce mode, votre Mobile WiFi désactive automatiquement le Wi-Fi pour économiser de l'énergie. Vous pouvez désactiver la veille dans **HUAWEI SmartHome App**.
 - S'il n'y a aucune réponse après avoir appuyé sur le Bouton d'alimentation, votre Mobile WiFi est hors tension. Appuyez et maintenez le Bouton d'alimentation pour le remettre sous tension.
-  Évitez d'utiliser votre Mobile WiFi dans les lieux ou situations où les appareils actifs sans fil sont interdits (par exemple lors de vols), et assurez-vous qu'il soit hors tension.

Pourquoi ne puis-je pas accéder à la page de gestion basée sur Internet en saisissant 192.168.8.1 sur mon navigateur ?

C'est probablement à cause d'un conflit d'adresse IP lorsque le Mobile WiFi s'attribue une nouvelle adresse IP. Essayez de saisir 192.168.9.1 et vérifiez si le problème est résolu.

Informations relatives à la sécurité

Copyright © Huawei Technologies Co., Ltd. 2018. Tous droits réservés.

CE DOCUMENT EST FOURNI À TITRE INFORMATIF UNIQUEMENT. IL NE CONSTITUE EN AUCUN CAS UNE FORME DE GARANTIE.

LTE est une marque de commerce de ETSI.

Wi-Fi®, le logo Wi-Fi CERTIFIED et le logo Wi-Fi sont des marques commerciales de la Wi-Fi Alliance.

Politique de confidentialité

Pour mieux comprendre comment nous utilisons et protégeons vos informations personnelles, veuillez lire notre politique de confidentialité sur <http://consumer.huawei.com/privacy-policy>.

Mise à jour du logiciel

En continuant à utiliser cet appareil, vous reconnaissez avoir lu, compris et accepté le contenu suivant :

Afin de fournir un meilleur service, cet appareil obtiendra automatiquement les informations de mise à jour du logiciel provenant de Huawei ou de votre opérateur après sa connexion à Internet. Ce processus utilisera les données mobiles et nécessite un accès à l'identifiant unique (IMEI/ numéro de série) de votre appareil, ainsi qu'à l'identifiant réseau du fournisseur du service (PLMN) pour vérifier si votre appareil a besoin d'être mis à jour.

De plus, cet appareil prend en charge le téléchargement automatique et l'installation des mises à jour importantes provenant de Huawei ou de votre opérateur en cas d'urgence. Cette fonction est activée par défaut. Pour désactiver cette fonction, veuillez vous connecter sur l'interface web de gestion du produit et faites les changements correspondants dans le menu paramètres.

Informations relatives à la sécurité

- Certains appareils sans fil peuvent affecter les performances des appareils auditifs ou des stimulateurs cardiaques. Consultez votre fournisseur de services pour de plus amples informations.
- Les fabricants de stimulateurs cardiaques recommandent de laisser un écart minimum de 15 cm entre un appareil et un stimulateur cardiaque afin d'empêcher des interférences potentielles avec le stimulateur. Si vous utilisez un stimulateur cardiaque, tenez l'appareil du côté opposé au stimulateur cardiaque et ne portez pas l'appareil dans votre poche avant.
- Les températures d'utilisation idéales sont entre 0°C et 35°C. Les températures de stockage idéales sont entre -10°C et +45°C. Des températures extrêmement froides ou chaudes peuvent endommager votre appareil ou les accessoires.
- Conservez l'appareil et les accessoires dans un endroit bien aéré et frais, à l'écart des rayons directs du soleil. N'enveloppez pas et ne recouvrez pas votre appareil de serviettes ou d'autres objets. Ne placez pas l'appareil dans un récipient ayant une faible capacité de dissipation thermique, comme par exemple une boîte ou un sac.
- Conservez l'appareil à l'écart des sources de chaleur et de flammes, telles qu'un radiateur, un four à micro-ondes, une cuisinière, une bouilloire ou une bougie.
- L'utilisation d'un adaptateur d'alimentation, d'un chargeur ou d'une batterie non approuvé(e) ou incompatible peut entraîner un incendie, une explosion ou d'autres dangers.
- Seuls les accessoires approuvés par le fabricant de l'appareil pour une utilisation avec ce modèle peuvent être utilisés. L'utilisation de tout autre type d'accessoires peut entraîner la nullité de la garantie, enfreindre les réglementations et lois locales et être dangereuse. Veuillez contacter votre détaillant pour obtenir plus d'informations sur la disponibilité, près de chez vous, d'accessoires agréés.

- Pour les appareils enfichables, la prise de courant doit être installée près des appareils et être facile d'accès.
- Assurez-vous que le chargeur respecte les exigences de l'article 2.5 de la norme IEC60950-1/EN60950-1/UL60950-1 et qu'il a été testé et approuvé conformément aux normes nationales ou locales.
- Tenez la batterie à distance des sources de chaleur excessive et des rayons directs du soleil. Ne la placez pas sur ou dans des appareils de chauffage, tels que des fours à micro-ondes, des cuisinières ou des radiateurs. Les batteries pourraient exploser en cas de surchauffe.
- N'essayez pas de modifier ou réusiner la batterie, d'y insérer des corps étrangers, de l'immerger ou de l'exposer à de l'eau ou à d'autres liquides. Cela pourrait entraîner des incendies, des explosions ou d'autres dangers.
- Mettez au rebut les batteries usagées conformément aux réglementations locales en vigueur. Une mauvaise utilisation de la batterie pourrait entraîner un incendie, une explosion ou d'autres dangers.

Informations relatives à la mise au rebut et au recyclage



Sur votre produit, sur la batterie, dans la documentation ou sur l'emballage, le symbole de poubelle roulante barrée d'une croix vous rappelle que tous les produits électroniques et toutes les batteries doivent être apportés à des points de collecte distincts de ceux des ordures ménagères normales lorsqu'ils arrivent en fin de vie. Il incombe à l'utilisateur de se débarrasser de l'équipement dans un point de collecte ou auprès d'un service spécifiquement désignés pour le recyclage des déchets électriques et des équipements électroniques

(DEEE) ainsi que des batteries, dans le respect de la législation locale.

Collecter et recycler votre équipement de manière appropriée garantit un recyclage de vos déchets électriques et électroniques, qui préserve des matériaux précieux et protège la santé humaine et l'environnement ; un traitement inapproprié de ces déchets, des bris accidentels, leur endommagement et un recyclage inapproprié en fin de vie peuvent s'avérer nuisibles pour la santé et l'environnement. Pour en savoir plus sur les lieux et la manière dont vous débarrasser de vos déchets électriques et électroniques contactez les autorités locales, votre détaillant ou le service des ordures ménagères, ou allez sur le site web <http://consumer.huawei.com/en/>.

Diminution des substances dangereuses

Cet appareil et les accessoires électriques respectent les règles locales applicables sur la restriction dans l'utilisation de certaines substances dangereuses dans les équipements électriques et électroniques, telles les directives REACH et RoHS de l'UE et les réglementations concernant les batteries, etc. Pour les déclarations de conformité REACH et RoHS, allez sur notre site web <http://consumer.huawei.com/certification>.

Conformité réglementaire UE

Exigences RF en matière d'exposition

Informations de sécurité importantes concernant l'exposition aux radiofréquences (RF) :

Les directives d'exposition RF exigent que l'appareil soit utilisé à une distance minimum de 0.5 cm du corps humain. Le non-respect de cette directive peut entraîner une exposition RF dépassant les limites.

Informations de certification (DAS)

Cet appareil est conforme aux directives concernant l'exposition aux ondes radio.

Votre appareil est un émetteur/récepteur radio de faible puissance. Comme les directives internationales le recommandent, l'appareil est conçu pour ne pas dépasser les

limites d'exposition aux ondes radio. Ces directives, élaborées par la commission internationale de protection contre les radiations non ionisantes (ICNIRP), une organisation scientifique indépendante, comprennent des mesures de sécurité destinées à protéger tous les utilisateurs, quels que soient leur âge et leur état de santé.

Le DAS (débit d'absorption spécifique) est l'unité de mesure de la quantité d'énergie radiofréquence absorbée par le corps humain lors de l'utilisation d'un appareil. La valeur DAS correspond au niveau maximal d'émissions agréé testé en laboratoire, mais le niveau DAS réel en cours de fonctionnement peut être bien inférieur. L'appareil est en effet conçu pour utiliser le minimum de puissance requise pour atteindre le réseau.

La limite DAS adoptée par l'Europe est de 2,0 W/kg sur 10 grammes de tissu et la valeur DAS la plus élevée pour cet appareil est conforme à cette limite.

Déclaration

Par la présente, Huawei Technologies Co., Ltd. déclare que ce produit E5783B-230 est conforme aux exigences fondamentales et aux autres dispositions pertinentes de la directive 2014/53/UE.

La version de la déclaration de conformité la plus récente et en vigueur peut être vue sur <http://consumer.huawei.com/certification>.

Ce produit peut être utilisé dans tous les états membres de l'UE.

Veuillez vous conformer à la réglementation nationale et locale en fonction du lieu d'utilisation du produit.

Ce produit peut faire l'objet d'une restriction d'utilisation en fonction du réseau local.

Restrictions au niveau de la bande 2,4 GHz :

Norvège : Ce sous-chapitre ne s'applique pas à la zone géographique de 20 km de rayon autour du centre de Ny-Ålesund.

Restrictions de la bande 5 GHz :

Conformément à l'article 10, paragraphe 10, de la directive 2014/53/EU, l'emballage montre que ce matériel radiotéléphonique sera soumis à certaines restrictions lorsqu'il est mis sur le marché dans les pays suivants : Belgique (BE), Bulgarie (BG), République tchèque (CZ), Danemark (DK), Allemagne (DE), Estonie (EE), Irlande (IE), Grèce (EL), Espagne (ES), France (FR), Croatie (HR), Italie (IT), Chypre (CY), Lettonie (LV), Lituanie (LT), Luxembourg (LU), Hongrie (HU), Malte (MT), Pays-Bas (NL), Autriche (AT), Pologne (PL), Portugal (PT), Roumanie (RO), Slovénie (SI), Slovaquie (SK), Finlande (FI), Suède (SE), Royaume-Uni (UK), Turquie (TR), Norvège (NO), Suisse (CH), Islande (IS) et Liechtenstein (LI).

La fonctionnalité WLAN de cet appareil est limitée à un usage à l'intérieur lorsqu'elle fonctionne sur la plage de fréquences comprises entre 5 150 et 5 350 MHz.

Bandes de fréquence et puissance

a) Les bandes de fréquences sur lesquelles fonctionne l'équipement radiotéléphonique : certaines bandes ne sont pas disponibles dans tous les pays ou dans toutes les régions. Pour plus d'informations, veuillez contacter votre opérateur local.

b) La puissance de radioélectrique maximale transmise sur les bandes de fréquences dans lesquelles fonctionne l'équipement radiotéléphonique : la puissance maximale pour toutes les bandes est inférieure à la valeur limite la plus élevée spécifiée par la norme harmonisée.

Les bandes de fréquences et les limites nominales de la puissance d'émission (rayonnée et/ou conduite) applicables à cet équipement radiotéléphonique sont les suivantes :

WCDMA 900/2100: 25.7 dBm, LTE Band

1/3/7/8/20/28/32/38/40: 25.7 dBm, Wi-Fi 2.4G: 20 dBm, Wi-Fi

5G: 5150-5350 MHz: 23 dBm; Wi-Fi 5G: 5470-5725 MHz: 30 dBm.

Informations relatives aux accessoires et logiciels

Dans certains pays et régions, des accessoires sont en option. Des accessoires en option peuvent être achetés auprès d'un

fournisseur agréé, au besoin. Nous recommandons les accessoires suivants :

Adaptateurs : HW-050100X01 (X représente les différents types de prises utilisées, qui peuvent être C, U, J, E, B, A, I, R, Z ou K, selon votre région)

Batteries : HB434666RBC

La version logicielle du produit est 8.0.1.1(H190SP9C00). Les mises à jour logicielles seront publiées par le fabricant pour corriger les bogues ou améliorer les fonctionnalités après la sortie du produit. Toutes les versions des logiciels publiées par le fabricant ont été vérifiées et sont toujours conformes aux règles connexes.

Tous les paramètres RF (par exemple la plage de fréquence et la puissance de sortie) ne sont pas accessibles à l'utilisateur et ne peuvent pas être modifiés par l'utilisateur.

Pour obtenir les informations les plus récentes relatives aux accessoires et aux logiciels, veuillez consulter la Déclaration de conformité (DoC) sur <http://consumer.huawei.com/certification>.

Visitez le site <http://consumer.huawei.com/en/support/hotline> pour connaître le numéro de l'assistance technique et l'adresse électronique les plus récents correspondant à votre pays ou région.

Erste Schritte

Einsetzen der SIM-Karte

Legen Sie die SIM-Karte in den Steckplatz ein, wobei die Chip-Seite nach unten und die Seite mit der Aussparung nach außen zeigen sollte.

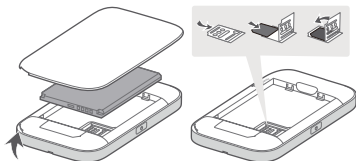

mini-SIM (2FF) micro-SIM (3FF) nano-SIM (4FF)

- i** Entfernen Sie die Abdeckung an der Rückseite, um den standardmäßigen WLAN-Namen (SSID) und das Kennwort (WLAN-Schlüssel) anzuzeigen.

Einschalten des Mobile WLAN

Halten Sie die Ein-/Aus-Taste gedrückt, um das Mobile WLAN einzuschalten. Ihr Mobile WLAN sucht nach dem Einschalten automatisch nach WLAN-Signalen.



Grün: Starkes Signal

Gelb: Schwaches Signal

Rot: Kein Internetzugriff



Im Abschnitt Häufig gestellte Fragen (FAQs) weiter unten finden Sie weitere Informationen, wenn die Signalanzeige Ihres Mobile WLAN rot oder gelb ist.

Zugreifen auf das Internet

Verbinden Sie Ihr Gerät mit dem Mobile WLAN, um auf das Internet zuzugreifen. Entfernen Sie die Abdeckung an der Rückseite, um den standardmäßigen WLAN-Namen (SSID) und das Kennwort (WLAN-Schlüssel) anzuzeigen.

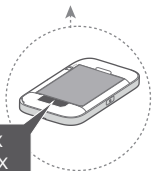

SSID: XXXXXX-XXXX
WIFI KEY: XXXXXXXX

- i** Im Abschnitt Häufig gestellte Fragen (FAQs) unten finden Sie weitere Informationen, wenn Sie nach dem Herstellen einer Verbindung mit Ihrem Mobile WLAN nicht auf das Internet zugreifen können.

Geräteverwaltung

Bei Verwendung der App: Sie können den QR-Code unten scannen, um **HUAWEI SmartHome-App** für die Verwaltung Ihres Mobile WLAN herunterzuladen – so zum Beispiel zum Ändern Ihres WLAN-Namens oder -Kennworts oder zur Überprüfung der Datennutzung.



- i** Wenn Sie keine Geräte in der App hinzufügen können, prüfen Sie nach, ob Sie die neueste Version verwenden.

Bei Verwendung des Browsers: Geben Sie auf Ihrem Mobiltelefon oder Computer **192.168.8.1** in den Browser ein und navigieren Sie zur webbasierten Verwaltungsseite Ihres Mobile WLAN. Das standardmäßige Anmeldekennwort lautet **admin**.

- i** • Wenn Sie die webbasierte Verwaltungsseite nicht aufrufen können, überprüfen Sie, ob Ihr Mobiltelefon oder Computer mit Ihrem Mobile WLAN verbunden ist.
- Wir schlagen vor, dass Sie den standardmäßigen WLAN-Namen und das Kennwort sowie das standardmäßige Anmeldekennwort ändern, um sicherzustellen, dass Ihre Daten sicher sind.

Aufladen



Rot: Niedriger Akkustand. Laden Sie Ihr Mobile WLAN auf.

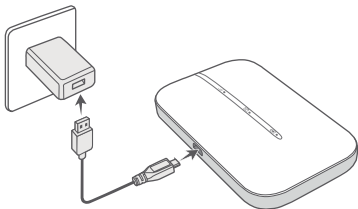

Verwenden Sie das Original-Ladekabel und den Original-Netzadapter von Huawei.

- i Beim Netzadapter handelt es sich um optionales Zubehör. Sie können diesen im Einzelhandel erwerben.

Design

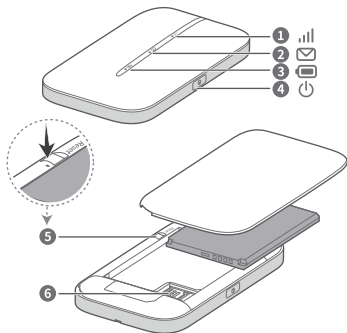

1	Signalanzeige	2	SMS-Anzeige
3	Akku-Anzeige	4	Ein-/Aus-Taste
5	Reset-Taste	6	SIM-Kartensteckplatz

So schalten Sie das Mobile WLAN aus: Halten Sie die Ein-/Aus-Taste gedrückt, bis alle Anzeigen ausgeschaltet sind.

So setzen Sie das Mobile WLAN auf seine

Werkseinstellungen zurück: Verwenden Sie eine Nadel, um die Reset-Taste gedrückt zu halten, während Ihr Mobile WLAN eingeschaltet wird. Wenn alle Anzeigen zu blinken beginnen, ist das Zurücksetzen abgeschlossen.

Häufig gestellte Fragen (FAQs)

Wie kann ich vorgehen, wenn die Signalanzeige an meinem Mobile WLAN rot ist und ich nicht auf das Internet zugreifen kann?

- Stellen Sie sicher, dass die SIM-Karte die richtige Größe hat und korrekt in den Steckplatz eingefügt ist.
- Prüfen Sie, ob genügend Guthaben auf Ihrer SIM-Karte vorhanden ist. Wenn Ihre SIM-Karte neu ist, stellen Sie sicher, dass Sie über Internetzugang verfügt.
- Die PIN-Bestätigungsfunktion wurde möglicherweise aktiviert. 1) Öffnen Sie die **HUAWEI SmartHome-App** und navigieren Sie zu **Erweiterte Einstellungen (Advanced Settings) > PIN-Verwaltung (PIN Management)**, um den korrekten PIN-Code einzugeben. 2) Deaktivieren Sie diese Funktion, wenn Sie nicht regelmäßig die PIN eingeben möchten.
- Besteht das Problem weiterhin, setzen Sie das Mobile WLAN auf die Werkseinstellungen zurück und versuchen Sie es erneut.

Wie kann ich vorgehen, wenn die Signalanzeige an meinem Mobile WLAN gelb leuchtet, die Signalstärke schwach oder die Netzwerkgeschwindigkeit langsam ist?

- Gehen Sie mit Ihrem Mobile WLAN näher an ein Fenster oder verwenden Sie es in einem offenen Bereich, um ein besseres Signal zu empfangen.
- Wenn Ihr Mobiltelefon jedoch an der gleichen Stelle, an der sich Ihr Mobile WLAN befindet, ein gutes Signal empfängt, setzen Sie Ihr Mobile WLAN auf die Werkseinstellungen zurück und versuchen Sie es erneut.
-  Im Abschnitt Design oben finden Sie Informationen zum Zurücksetzen Ihres Mobile WLAN auf die Werkseinstellungen.

Wie soll ich vorgehen, wenn ich nach einem Zeitraum ohne Aktivitäten keine Verbindung mit meinem Mobile WLAN herstellen kann?

Ihr Mobile WLAN kann sich im Ruhemodus befinden oder ausgeschaltet sein.

- Drücken Sie die Ein-/Aus-Taste an Ihrem Mobile WLAN. Wenn die Anzeigen aufleuchten, befand sich Ihr Mobile WLAN im Ruhemodus. In diesem Modus deaktiviert Ihr Mobile WLAN das WLAN automatisch, um Strom zu sparen. Sie können den Ruhemodus über die **HUAWEI SmartHome-App** deaktivieren.
- Wenn das Gerät nach Drücken der Ein-/Aus-Taste nicht reagiert, ist Ihr Mobile WLAN ausgeschaltet. Halten Sie die Ein-/Aus-Taste gedrückt, um das Gerät wieder einzuschalten.
-  Nutzen Sie Ihr Mobile WLAN nicht in Umgebungen, wo aktive drahtlose Geräte verboten sind (wie z. B. auf Flügen), und achten Sie darauf, dass das Gerät ausgeschaltet ist.

Warum kann ich nicht mehr auf die webbasierte Verwaltungsseite zugreifen, wenn ich 192.168.8.1 in meinem Browser eingebe?

Grund dafür ist wahrscheinlich ein Konflikt bei der IP-Adresse, wenn sich das Mobile WLAN selbst eine neue IP-Adresse zuweist. Geben Sie probierhalber 192.168.9.1 ein und prüfen Sie, ob das Problem damit behoben ist.

Sicherheitsinformationen

Copyright © Huawei Technologies Co., Ltd.

2018. Alle Rechte vorbehalten.

DIESES DOKUMENT DIENT NUR ZU INFORMATIONSZWECKEN UND ENTHÄLT KEINERLEI GEWÄHRLEISTUNGEN.

LTE ist eine Marke von ETSI.

Wi-Fi®, das Logo „Wi-Fi CERTIFIED“ und das Logo „Wi-Fi“ sind Marken von Wi-Fi Alliance.

Datenschutzrichtlinie

Zum besseren Verständnis darüber, wie wir Ihre persönlichen Informationen nutzen und schützen, lesen Sie sich die Datenschutzrichtlinie auf <http://consumer.huawei.com/privacy-policy> durch.

Software-Aktualisierung

Durch eine fortgesetzte Verwendung dieses Geräts bestätigen Sie, dass Sie den folgenden Inhalt gelesen haben und diesem zustimmen:

Dieses Gerät ruft bei vorhandener Internetverbindung automatisch Software-Aktualisierungsinformationen von Huawei oder Ihrem Netzbetreiber ab, um einen besseren Service bereitstellen zu können. Bei diesem Vorgang werden mobile Daten verwendet. Außerdem ist ein Zugriff auf die eindeutige Kennung (IMEI/SN) Ihres Geräts und die Netzwerk-ID des Diensteanbieters (PLMN) erforderlich, um zu überprüfen, ob Ihr Gerät aktualisiert werden muss.

Außerdem unterstützt dieses Gerät für Notfälle das automatische Herunterladen und Installieren wichtiger Aktualisierungen von Huawei oder Ihrem Netzbetreiber. Diese Funktion ist standardmäßig aktiviert. Um diese Funktion zu deaktivieren, melden Sie sich bei der Produktmanagement-Website an und nehmen Sie die entsprechenden Änderungen im Einstellungsmenü vor.

Sicherheitsinformationen

- Einige drahtlose Geräte könnten die Funktion von Hörgeräten oder Herzschrittmachern beeinträchtigen. Kontaktieren Sie den Hersteller des medizinischen Geräts für weitere Informationen.
- Hersteller von Herzschrittmachern empfehlen, einen Mindestabstand von 15 cm zwischen dem Gerät und einem Herzschrittmacher einzuhalten, um potenzielle Störungen des Herzschrittmachers zu verhindern. Falls Sie einen Herzschrittmacher tragen, verwenden Sie das Gerät auf der entgegengesetzten Seite des Herzschrittmachers und tragen Sie es nicht in der Brusttasche.
- Die optimale Betriebstemperatur ist 0 °C bis 35 °C. Die optimale Lagerungstemperatur ist -10 °C bis +45 °C. Extreme Hitze oder Kälte kann Ihr Gerät oder das Zubehör beschädigen.
- Bewahren Sie das Gerät und das Zubehör in einem gut belüfteten und kühlen Bereich fern von direkter Sonneneinstrahlung auf. Umhüllen oder bedecken Sie Ihr Gerät nicht mit Handtüchern oder anderen Objekten. Platzieren Sie das Gerät nicht in einem Behälter mit einer schlechten Wärmeableitung, wie beispielsweise in eine Schachtel oder Tasche.
- Halten Sie das Gerät fern von Hitzequellen und offenen Flammen, wie z. B. einem Heizgerät, einer Mikrowelle, einem Herd, einem Wasserkocher, einer Heizung oder einer Kerze.
- Durch die Verwendung eines unzulässigen oder inkompatiblen Netzadapters, Ladegeräts oder Akkus kann es zu einem Feuersausbruch, einer Explosion oder zu anderen Gefahren kommen.
- Verwenden Sie nur Zubehör, das vom Gerätehersteller für dieses Modell zugelassen ist. Die Verwendung von anderem Zubehör kann dazu führen, dass die Garantie erlischt, sie kann gegen lokale Vorschriften und Gesetze verstoßen und sie kann gefährlich sein. Informationen zur Verfügbarkeit

des zugelassenen Zubehörs in Ihrer Region erhalten Sie bei Ihrem Fachhändler.

- Für Geräte mit Stecker sollte sich die Steckdose in unmittelbarer Nähe der Geräte befinden und leicht zugänglich sein.
- Stellen Sie sicher, dass das Ladegerät die Anforderungen der Klausel 2.5 IEC60950-1/EN60950-1/UL60950-1 erfüllt und dass es gemäß nationalen oder lokalen Normen getestet und zugelassen ist.
- Halten Sie den Akku fern von übermäßiger Hitze und direkter Sonneneinstrahlung. Legen Sie ihn nicht auf oder in Heizgeräte, wie Mikrowellen, Öfen oder Heizkörper. Akkus können bei Überhitzung explodieren.
- Versuchen Sie nicht, den Akku zu ändern oder zu überarbeiten, Fremdkörper in den Akku einzuführen oder ihn in Wasser oder andere Flüssigkeiten einzutauchen bzw. mit diesen in Kontakt zu bringen. Andernfalls kann es zu einem Brand, einer Explosion oder anderen gefährlichen Situationen kommen.
- Entsorgen Sie gebrauchte Akkus in Übereinstimmung mit den lokalen Vorschriften. Eine unsachgemäße Nutzung des Akkus kann zu einem Brand, einer Explosion oder anderen gefährlichen Situationen führen.

Informationen zur Entsorgung und Wiederverwertung



Das Symbol der durchgestrichenen Abfalltonne auf Rädern auf Ihrem Produkt, Ihrer Batterie, Ihrem Informationsmaterial oder Ihrer Verpackung soll Sie daran erinnern, dass alle elektronischen Produkte und Batterien am Ende Ihrer Lebensdauer getrennt entsorgt werden müssen; sie dürfen nicht über den normalen Fluss des Haushaltsmülls entsorgt

werden. Es unterliegt der Verantwortlichkeit des Benutzers, die Ausrüstung unter Verwendung einer ausgewiesenen Sammelstelle oder eines Dienstes für getrenntes Recycling von elektrischen oder elektronischen Geräten und Batterien entsprechend der Gesetze vor Ort zu entsorgen (WEEE = Waste of Electrical and Electronic Equipment = Elektro- und Elektronikgeräte-Abfall).

Die ordnungsgemäße Sammlung und das ordnungsgemäße Recycling Ihrer Ausrüstung hilft sicherzustellen, dass Abfall aus elektrischen und elektronischen Geräten so recycelt wird, dass wertvolle Materialien erhalten bleiben und die Gesundheit der Menschen und die Umwelt geschützt werden; falsche Handhabung, versehentlicher Bruch, Beschädigung und/oder falsches Recycling am Ende der Gerätelebensdauer kann für Gesundheit und Umwelt gefährlich sein. Für weitere Informationen dazu, wo und wie Sie Ihren Elektro- und Elektronikgeräte-Abfall abgeben können, kontaktieren Sie Ihre lokalen Behörden, Händler oder Entsorgungsunternehmen für Haushaltsmüll oder besuchen Sie die Webseite <http://consumer.huawei.com/en/>.

Reduzierung von Gefahrenstoffen

Dieses Gerät und das gesamte elektrische Zubehör sind kompatibel zu anwendbaren lokalen Richtlinien zur Beschränkung der Anwendung bestimmter Gefahrenstoffe in elektrischer und elektronischer Ausrüstung, wie z. B. die Richtlinien zu REACH, RoHS und Batterien (soweit eingeschlossen) usw. der EU. Konformitätserklärungen zu REACH und RoHS finden Sie auf unserer Webseite <http://consumer.huawei.com/certification>.

Einhaltung der EU-Bestimmungen

Anforderungen bezüglich der Funkstrahlenbelastung

Wichtige Sicherheitshinweise zur Funkstrahlenbelastung (RF): Die Richtlinien zur Funkstrahlenbelastung (RF) besagen, dass das Gerät mindestens 0.5 cm vom menschlichen Körper entfernt verwendet werden muss. Bei einer Nichtbeachtung

dieser Richtlinie können die Grenzwerte für eine Funkstrahlenbelastung überschritten werden.

Informationen zur Zertifizierung (SAR)

Dieses Gerät erfüllt die Richtlinien bezüglich der Belastung durch Funkwellen.

Ihr Gerät ist ein Funksender und -empfänger mit geringem Leistungsverbrauch. Es wurde so entwickelt, dass die in den internationalen Richtlinien empfohlenen Grenzwerte für die Belastung durch Funkwellen nicht überschritten werden. Diese Richtlinien wurden von der Internationalen Strahlenschutzkommission für nichtionisierende Strahlung (ICNIRP) erstellt und beinhalten Sicherheitsmaßnahmen, die die Sicherheit aller Nutzer, unabhängig von Alter und Gesundheitszustand, gewährleisten sollen.

Die spezifische Absorptionsrate (SAR) ist die Maßeinheit für die Menge der während der Verwendung des Geräts vom Körper absorbierten Hochfrequenzenergie. Der SAR-Wert wird auf der höchstmöglichen Einstellung unter Laborbedingungen ermittelt. Die tatsächliche SAR-Absorptionsrate während des Betriebs kann weit unter diesem Wert liegen. Dies liegt daran, dass das Gerät für die geringstmögliche Leistungsaufnahme, die für die Erreichung des Netzwerks erforderlich ist, konzipiert ist.

Der in Europa festgelegte SAR-Höchstwert liegt bei 2,0 W/kg, gemittelt über 10 Gramm Körpergewebe. Der höchste SAR-Wert für dieses Gerät erfüllt diesen Grenzwert.

Erklärung

Huawei Technologies Co., Ltd. erklärt hiermit, dass dieses Gerät E5783B-230 den wesentlichen Anforderungen und anderen relevanten Bestimmungen der Richtlinie 2014/53/EU entspricht.

Die aktuelle, gültige Version der DoC (Declaration of Conformity) ist unter <http://consumer.huawei.com/certification> abrufbar.

Dieses Gerät darf in allen Mitgliedstaaten der EU betrieben werden.

Beachten Sie bei der Nutzung des Geräts die nationalen und lokalen Vorschriften.

Die Nutzung dieses Geräts ist möglicherweise je nach Ihrem lokalen Mobilfunknetz beschränkt.

Beschränkungen des 2,4-GHz-Frequenzbandes:

Norwegen: Dieser Unterabschnitt gilt nicht für das Gebiet in einem 20-km-Radius von der Mitte von Ny-Ålesund.

Beschränkungen des 5-GHz-Frequenzbandes:

Nach Artikel 10 (10) der Richtlinie 2014/53/EU zeigt die Verpackung, dass dieses Funkgerät bei der Bereitstellung in den folgenden Märkten einigen Einschränkungen unterliegt: Belgien (BE), Bulgarien (BG), Tschechische Republik (CZ), Dänemark (DK), Deutschland (DE), Estland (EE), Irland (IE), Griechenland (GR), Spanien (ES), Frankreich (FR), Kroatien (HR), Italien (IT), Zypern (CY), Lettland (LV), Litauen (LT), Luxemburg (LU), Ungarn (HU), Malta (MT), Niederlande (NL), Österreich (AT), Polen (PL), Portugal (PT), Rumänien (RO), Slowenien (SI), Slowakei (SK), Finnland (FI), Schweden (SE), Großbritannien (GB), Türkei (TR), Norwegen (NO), Schweiz (CH), Island (IS) und Liechtenstein (LI).

Die WLAN-Funktion dieses Gerätes ist auf den Einsatz in Innenräumen beschränkt, wenn es im Frequenzbereich 5150 bis 5350 MHz betrieben wird.

Frequenzbänder und Leistung

(a) Frequenzbänder, in denen das Funkgerät betrieben wird: Einige Bänder sind möglicherweise nicht in allen Ländern oder Regionen verfügbar. Wenden Sie sich für weitere Details bitte an Ihren lokalen Netzbetreiber.

(b) Maximaler Hochfrequenzstrom, der in den Frequenzbändern für den Betrieb des Funkgeräts übertragen wird: Der maximale Strom für alle Bänder liegt unter dem in der jeweiligen harmonisierten Norm angegebenen Höchstgrenzwert.

Für dieses Funkgerät gelten folgende Nenngrenzwerte für Frequenzband und (abgestrahlte und/oder leitungsgeführte) Sendeleistung: WCDMA 900/2100: 25.7 dBm, LTE Band

1/3/7/8/20/28/32/38/40: 25.7 dBm, Wi-Fi 2.4G: 20 dBm, Wi-Fi 5G: 5150-5350 MHz: 23 dBm; Wi-Fi 5G: 5470-5725 MHz: 30 dBm.

Informationen über Zubehör und Software

Einige Zubehörteile sind in einigen Ländern oder Regionen optional. Optionales Zubehör ist bei Bedarf bei einem lizenzierten Händler erhältlich. Folgendes Zubehör wird empfohlen:

Adapter: HW-050100X01 (X steht für die verschiedenen verwendeten Steckertypen, die je nach Region vom Typ C, U, J, E, B, A, I, R, Z oder K sein können.)

Batterien: HB434666RBC

Das Produkt weist die Softwareversion 8.0.1.1(H190SP9C00) auf. Zur Behebung von Fehlern oder Verbesserung von Funktionen werden nach der Produktfreigabe Softwareaktualisierungen vom Hersteller veröffentlicht. Alle vom Hersteller veröffentlichten Softwareversionen wurden überprüft und entsprechen nach wie vor den relevanten Vorschriften.

Alle HF-Parameter (z. B. Frequenzbereich und Ausgangsleistung) sind für den Benutzer unzugänglich und können nicht von diesem geändert werden.

Aktuelle Informationen über Zubehör und Software finden Sie in der DoC (Declaration of Conformity) unter <http://consumer.huawei.com/certification>.

Bitte besuchen Sie <http://consumer.huawei.com/en/support/hotline> für die kürzlich aktualisierte Hotline-Nummer und E-Mail-Adresse in Ihrem Land oder Gebiet.

Operazioni preliminari

Inserimento della scheda SIM

Inserisci la scheda SIM nello slot con il lato del chip rivolto verso il basso e il lato inciso rivolto verso l'esterno.

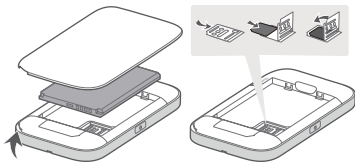

mini-SIM (2FF) micro-SIM (3FF) nano-SIM (4FF)

-  Rimuovi la cover posteriore per visualizzare il nome del Wi-Fi® (SSID) e la password (Wi-Fi Key) predefiniti.

Accensione del Mobile WiFi

Tieni premuto su Tasto di alimentazione per accendere Mobile WiFi. Verrà eseguita la ricerca automatica dei segnali dopo l'accensione.





Verde: Segnale forte

Giallo: Segnale debole

Rosso: Nessun accesso a Internet

- i** Fai riferimento alla sessione Domande frequenti in basso se l'Indicatore segnale sul tuo Mobile WiFi è rosso o giallo.

Accesso a Internet

Connetti il tuo dispositivo al Mobile WiFi per accedere a Internet. Rimuovi la cover posteriore per visualizzare il nome del Wi-Fi predefinito (SSID) e la password (Wi-Fi Key).

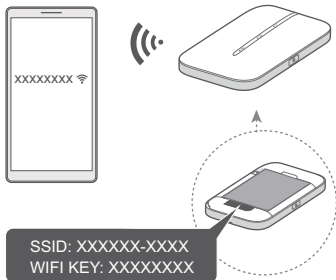

- i** Fai riferimento alla sessione Domande frequenti in basso se non riesci ad accedere a Internet dopo esserti connesso al tuo Mobile WiFi.

Gestione dispositivi

Utilizzo app: Scansiona il codice QR in basso per scaricare **HUAWEI SmartHome App** e gestire il tuo Mobile WiFi, ad esempio, per la modifica del nome o la password del Wi-Fi, o per la verifica dell'utilizzo dei dati.



- i** Se non puoi aggiungere un dispositivo nell'app, verifica se stai utilizzando la versione più recente.

Utilizzo del browser: Inserisci **192.168.8.1** nel browser sul telefono o sul computer per accedere alla pagina di gestione Web Mobile WiFi. La password di accesso predefinita è **admin**.

- i**
- Se non puoi visitare la pagina Web di gestione, controlla se il tuo telefono o computer risultano collegati al tuo Mobile WiFi.
 - Ti consigliamo di modificare il nome e la password Wi-Fi predefiniti e la password di accesso predefinita per garantire che i tuoi dati siano al sicuro.

Caricamento



Rosso: Livello batteria basso. Ricarica la batteria Mobile WiFi.

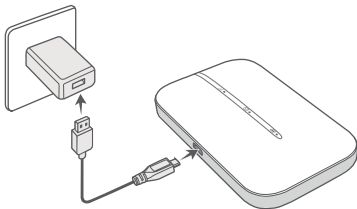

Utilizza il cavo di ricarica e l'alimentatore originali Huawei.

i L'alimentatore è un accessorio opzionale che è possibile acquistare presso i rivenditori.

Descrizione

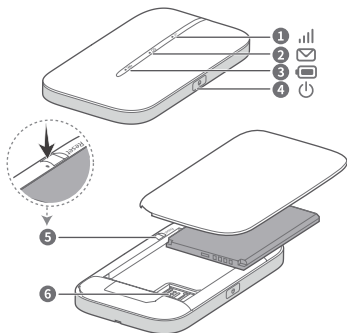

1	Indicatore segnale	2	Indicatore SMS
3	Indicatore batteria	4	Tasto di alimentazione
5	Tasto Reset	6	Slot scheda SIM

Per spegnere il Mobile WiFi: Tieni premuto Tasto di alimentazione e attendi la disattivazione degli indicatori.

Per ripristinare Mobile WiFi alle impostazioni di fabbrica:

Utilizza una graffetta per tenere premuto Tasto Reset mentre Mobile WiFi è acceso. Quando gli indicatori iniziano a lampeggiare, il ripristino è completo.

Domande frequenti

Cosa fare se l'Indicatore segnale sul mio Mobile WiFi è rosso e non dispongo di un accesso a Internet?

- Assicurati che la scheda SIM sia della misura giusta e che sia inserita correttamente nello slot.
- Verifica che vi sia credito sufficiente. Se la tua SIM è nuova, assicurati che disponga di accesso a Internet.
- Potrebbe essere attiva la funzione di verifica del PIN. 1) Apri **HUAWEI SmartHome App**, e accedi a **Impostazioni avanzate (Advanced Settings) > Gestione PIN (PIN Management)** per inserire il codice PIN corretto. 2) Disattiva questa funzione se non vuoi inserire il PIN ogni volta.
- Se il problema persiste, ripristina Mobile WiFi alle impostazioni di fabbrica e riprova.

Cosa fare se l'Indicatore segnale sul mio Mobile WiFi è giallo, la potenza del segnale è debole o la velocità della rete è lenta?

- Avvicina il tuo Mobile WiFi alla finestra o utilizzalo in un'area aperta per una migliore ricezione del segnale.
- Tuttavia, se il tuo telefono ha una buona potenza del segnale nello stesso punto in cui è collocato il tuo Mobile WiFi, ripristina il dispositivo alle impostazioni di fabbrica e riprova.

 Fai riferimento alla sezione Descrizione in alto, per ripristinare il tuo Mobile WiFi alle impostazioni di fabbrica.

Cosa fare se non riesco a connettermi al mio Mobile WiFi dopo un periodo di inattività?

Potrebbe essere attiva la modalità di sospensione o il dispositivo potrebbe essere spento.

- Premi Tasto di alimentazione sul tuo Mobile WiFi. Se gli indicatori si illuminano, significa che è attiva la modalità di

sospensione sul Mobile WiFi. In questa modalità, il dispositivo disattiverà automaticamente il Wi-Fi per risparmiare energia. Disattiva la modalità attraverso:

HUAWEI SmartHome App.

- Se non risponde dopo aver premuto Tasto di alimentazione, il dispositivo risulterà spento. Tieni premuto su Tasto di alimentazione per riaccenderlo.
-  Evita di utilizzare Mobile WiFi in luoghi in cui i dispositivi wireless sono proibiti (es. durante i voli) e assicurati che restino spenti.

Perché non riesco ad accedere alla pagina di gestione Web inserendo 192.168.8.1 sul browser?

Ciò è dovuto probabilmente ad un conflitto di indirizzi IP quando il Mobile WiFi ne assegna uno nuovo. Prova ad inserire 192.168.9.1 e verifica la soluzione.

Informazioni sulla sicurezza

**Copyright © Huawei Technologies Co., Ltd.
2018. Tutti i diritti riservati.**

LA FINALITÀ DEL PRESENTE DOCUMENTO È PURAMENTE INFORMATIVA E NON COSTITUISCE ALCUN TIPO DI GARANZIA.

LTE è un marchio di ETSI.

Wi-Fi®, il logo Wi-Fi CERTIFIED e Wi-Fi sono dei marchi Wi-Fi Alliance.

Informativa sulla privacy

Per comprendere meglio come proteggere le informazioni personali, consultare l'Informativa sulla privacy in <http://consumer.huawei.com/privacy-policy>.

Aggiornamento software

Proseguendo con l'utilizzo di questo dispositivo, indichi di aver letto e accettato il contenuto seguente:

Per fornire un servizio migliore, questo dispositivo otterrà automaticamente le informazioni sull'aggiornamento del software da Huawei o dal tuo gestore dopo la connessione a Internet. L'operazione utilizzerà i dati mobili e richiederà l'accesso all'identificativo univoco del dispositivo (IMEI/SN) e all'ID di rete del gestore dei servizi (PLMN) per stabilire la necessità di aggiornare o meno il dispositivo.

Inoltre, il dispositivo supporta il download e l'installazione automatici di aggiornamenti importanti da Huawei o dal gestore in caso di emergenza. Questa funzione è attivata per impostazione predefinita. Per disattivare la funzione, accedi alla pagina Web di gestione del prodotto ed esegui le modifiche corrispondenti nel menu delle impostazioni.

Informazioni sulla sicurezza

- Alcuni dispositivi wireless possono compromettere il funzionamento di apparecchi acustici e pacemaker. Consultare l'operatore per ulteriori informazioni.

- I produttori di pacemaker consigliano di mantenere una distanza minima di 15 cm tra il dispositivo e il pacemaker per evitare interferenze. I portatori di pacemaker devono utilizzare l'orecchio sul lato opposto rispetto al pacemaker durante le conversazioni e non riporre mai il dispositivo nel taschino sul petto.
- La temperatura di funzionamento ideale varia da 0°C a 35°C. La temperatura di conservazione ideale varia da -10°C a +45°C. Condizioni estreme di calore o freddo possono danneggiare il dispositivo e gli accessori.
- Tenere il dispositivo e gli accessori in un'area fresca e ben ventilata, lontana dalla luce diretta del sole. Non racchiudere o coprire il dispositivo con asciugamani o altri oggetti. Non inserire il dispositivo in un contenitore nel quale il calore stenta a dissiparsi, come ad esempio all'interno di una scatola o di una busta.
- Conservare il dispositivo lontano da fonti di calore e da fiamme, quali termosifoni, forni a microonde, stufe, scaldabagni, camini o candele.
- L'uso di adattatori di alimentazione, caricabatterie o batterie non approvati o incompatibili potrebbe causare un incendio, un'esplosione o altri eventi pericolosi.
- Scegliere solo accessori approvati per l'utilizzo con questo modello dal produttore del dispositivo. L'uso di un qualsiasi altro tipo di accessori può rendere nulla la garanzia, violare leggi e normative locali ed esporre a rischi persone e cose. Contattare il rivenditore per informazioni sulla disponibilità di accessori approvati nella propria zona.
- Per i dispositivi collegabili, la presa deve essere installata accanto al dispositivo ed essere facilmente accessibile.
- Accertarsi che il caricabatteria soddisfi i requisiti specificati alla clausola 2.5 di IEC60950-1/EN60950-1/UL60950-1 e che sia stato collaudato e approvato in conformità con gli standard nazionali o locali.
- Tenere la batteria lontana da fonti di calore eccessivo e non esporla alla luce diretta del sole. Non collocarla in prossimità

di dispositivi di riscaldamento, quali ad esempio forni a microonde, stufe o termosifoni. Se surriscaldate, le batterie possono esplodere.

- Non tentare di modificare, riconfezionare o ricostruire la batteria, non inserirvi oggetti estranei e non bagnarla con acqua o altri liquidi. Tali azioni possono causare un incendio, un'esplosione o altri eventi pericolosi.
- Smaltire le batterie usate in conformità alle normative locali. L'uso improprio della batteria può causare un incendio, un'esplosione o altri eventi pericolosi.

Informazioni sullo smaltimento e sul riciclo



Il simbolo barrato sull'icona del cassonetto presente sulla batteria, sulla documentazione o sulla confezione segnala che tutti i prodotti elettronici e le batterie devono essere separate in punti di raccolta dei rifiuti una volta terminato l'utilizzo; non devono essere smaltiti nel normale flusso dei rifiuti insieme ai rifiuti domestici. È responsabilità dell'utente smaltire l'apparecchiatura utilizzando un punto di raccolta o un servizio per il riciclo di rifiuti di apparecchiature elettriche ed elettroniche (RAEE) e batterie secondo le leggi vigenti. La raccolta e il riciclaggio delle apparecchiature in maniera corretta contribuisce a garantire il riutilizzo di rifiuti AEE in un modo da prelevare materiali preziosi e protegge la salute e l'ambiente. L'uso improprio, rotture accidentali, danni, e/o il riciclaggio improprio possono risultare dannosi per la salute e per l'ambiente. Per ulteriori informazioni su dove e come per scaricare i rifiuti AEE, contattare le autorità locali, rivenditori, il servizio di smaltimento rifiuti locale o visitare il sito <http://consumer.huawei.com/en/>.

Riduzione delle sostanze pericolose

Questo dispositivo e gli accessori elettrici sono conformi alle norme applicabili locali sulla restrizione e uso di determinate sostanze pericolose nelle apparecchiature elettriche ed elettroniche, come UE REACH, RoHS e batterie (se incluse) i regolamenti, ecc. Per dichiarazioni di conformità su REACH e RoHS, si prega di visitare il nostro sito <http://consumer.huawei.com/certification>.

Conformità alla normativa UE

Requisiti per l'esposizione alla radiofrequenza

Informazioni importanti sulla sicurezza relative all'esposizione a radiazioni di radiofrequenza (RF):

le linee guida in materia di esposizione alla radiofrequenza richiedono che il dispositivo venga utilizzato a una distanza minima dal corpo pari a 0.5 cm. La mancata osservazione di questa linea guida può causare un'esposizione alla radiofrequenza superiore ai limiti massimi consentiti.

Informazioni sulla certificazione (SAR)

Questo dispositivo soddisfa i requisiti stabiliti dalle direttive sull'esposizione alle onde radio.

Questo è un dispositivo di ricezione e trasmissione a bassa potenza. È stato progettato in modo da non superare i limiti di esposizione alle onde radio raccomandati dalle direttive internazionali. Tali direttive sono state sviluppate dall'ICNIRP (International Commission on Non-Ionizing Radiation Protection), un'organizzazione scientifica indipendente, e prevedono misure di sicurezza destinate a garantire la protezione di tutte le persone, indipendentemente dall'età e dalle condizioni di salute.

Il tasso di assorbimento specifico (SAR) è l'unità di misura della quantità di frequenze radio assorbite dal corpo durante l'utilizzo di un dispositivo. Il valore SAR è determinato in base al livello massimo di potenza osservato in laboratorio. Il livello di SAR effettivo raggiunto durante l'utilizzo del dispositivo può tuttavia rivelarsi inferiore. Ciò avviene perché il dispositivo è

progettato per funzionare al livello minimo di potenza richiesto per connettersi alla rete.

Il limite SAR adottato in Europa è 2,0 W/kg su una media di 10 grammi di tessuto e il valore SAR più elevato di questo dispositivo soddisfa questo limite.

Dichiarazione

Con il presente documento, Huawei Technologies Co., Ltd. dichiara che il dispositivo E5783B-230 è conforme ai requisiti essenziali e alle altre disposizioni applicabili della Direttiva 2014/53/EU.

La versione più recente e valida della DoC (Dichiarazione di conformità) può essere visualizzata su <http://consumer.huawei.com/certification>.

Questo dispositivo può essere utilizzato in tutti gli stati membri dell'Unione Europea.

Rispettare le leggi nazionali e locali durante l'uso del dispositivo.

L'uso di questo dispositivo può essere limitato a seconda della rete locale.

Limitazioni nella banda dei 2,4 GHz:

Norvegia: questa sottosezione non si applica all'area geografica entro un raggio di 20 km dal centro di Ny-Ålesund.

Limitazioni nella banda 5 GHz:

Ai sensi dell'articolo 10 (10), della Direttiva 2014/53/EU, nella confezione è indicato che questo apparecchiatura radio sarà soggetta ad alcune restrizioni, quando sul mercato di Belgio (BE), Bulgaria (BG), Repubblica ceca (CZ), Danimarca (DK), Germania (DE), Estonia (EE), Irlanda (IE), Grecia (EL), Spagna (ES), Francia (FR), Croazia (HR), Italia (IT), Cipro (CY), Lettonia (LV), Lituania (LT), Lussemburgo (LU), Ungheria (HU), Malta (MT), Olanda (NL), Austria (AT), Polonia (PL), Portogallo (PT), Romania (RO), Slovenia (SI), Slovacchia (SK), Finlandia (FI), Svezia (SE), Regno Unito (UK), Turchia (TR), Norvegia (NO), Svizzera (CH), Islanda (IS), e Liechtenstein (LI).

La funzione WLAN di questo dispositivo è limitata solo all'uso in ambienti interni quando opera nell'intervallo di frequenza compreso tra 5150 e 5350 MHz.

Potenza e bande di frequenza

(a) Bande di frequenza in cui operano le apparecchiature radio: Alcune bande potrebbero non essere disponibili in tutti i Paesi o tutte le aree. Contattare l'operatore locale per maggiori dettagli.

(b) La massima potenza a radiofrequenza trasmessa nelle bande di frequenza in cui opera l'apparecchiatura radio: La massima potenza per tutte le bande è inferiore al valore limite più elevato specificato nella relativa Norma armonizzata.

I limiti nominali di bande di frequenza e potenza di trasmissione (irradiata e/o condotta) applicabili a questa apparecchiatura radio sono i seguenti: WCDMA 900/2100: 25.7 dBm, LTE Band 1/3/7/8/20/28/32/38/40: 25.7 dBm, Wi-Fi 2.4G: 20 dBm, Wi-Fi 5G: 5150-5350 MHz: 23 dBm; Wi-Fi 5G: 5470-5725 MHz: 30 dBm.

Informazioni su accessori e software

Alcuni accessori sono opzionali in determinati paesi o regioni. Gli accessori opzionali possono essere acquistati da un fornitore con licenza, come richiesto. Si consiglia l'utilizzo dei seguenti accessori:

Adattatori: HW-050100X01 (X rappresenta i diversi tipi di presa utilizzati, che possono essere C, U, J, E, B, A, I, R, Z o K, in base alla regione)

Batterie: HB434666RBC

La versione del software del prodotto è 8.0.1.1(H190SP9C00).

Gli aggiornamenti del software verranno pubblicati dal produttore per correggere bug e migliorare le funzioni in seguito alla commercializzazione del prodotto. Tutte le versioni del software pubblicate dal produttore sono state verificate e sono ancora conformi alle relative normative.

Tutti i parametri RF (come intervallo di frequenza e potenza in uscita) non sono accessibili all'utente, il quale non può modificarli.

Per le informazioni più recenti su accessori e software, consultare la DoC (Dichiarazione di conformità) su <http://consumer.huawei.com/certification>.

Visitare <http://consumer.huawei.com/en/support/hotline> per la hotline aggiornata di recente e l'indirizzo e-mail del paese o della regione in cui si vive.

Aan de slag

De simkaart plaatsen

Plaats de simkaart in de sleuf met de chip omlaag en de inkeping aan de buitenkant.

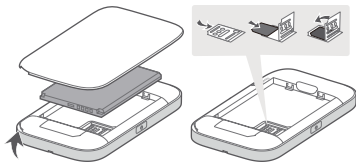

mini-SIM (2FF) micro-SIM (3FF) nano-SIM (4FF)

-  Verwijder de achterkant om de standaard Wi-Fi[®]-naam (SSID) en het wachtwoord (Wi-Fi Key) te zien.

De Mobile WiFi inschakelen

Houd de Aan/uit-knop ingedrukt om de Mobile WiFi in te schakelen. Uw Mobile WiFi zoekt automatisch naar draadloos signaal nadat die is ingeschakeld.





Groen: Sterk signaal

Geel: Zwak signaal

Rood: Geen internettoegang



Raadpleeg de Veelgestelde vragen-sectie hieronder als de Signaalindicator op uw Mobile WiFi rood of geel is.

Toegang krijgen tot internet

Verbind uw apparaat met de Mobile WiFi om toegang te krijgen tot het internet. Verwijder de achterkant om de standaard Wi-Fi-naam (SSID) en het wachtwoord (Wi-Fi Key) te zien.

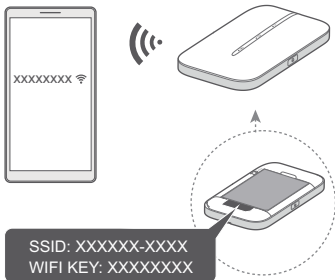

Raadpleeg de Veelgestelde vragen-sectie hieronder als u geen toegang hebt tot het internet nadat u verbinding hebt gemaakt met uw Mobile WiFi.

Apparaatbeheer

Met de app: U kunt de QR-code hieronder scannen om **HUAWEI SmartHome-app** te downloaden en uw Mobile WiFi te beheren, bijvoorbeeld om de Wi-Fi-naam of het -wachtwoord te wijzigen of om dataverbruik te controleren.



- i** Als u het apparaat niet kunt toevoegen in de app, controleer dan of u de nieuwste versie gebruikt.

Met de browser: Voer **192.168.8.1** in bij de browser op uw mobiele telefoon of computer om naar de web-beheerpagina van Mobile WiFi te gaan. Het standaard aanmeldwachtwoord is **admin**.

- i**
- Als u de web-beheerpagina niet kunt bereiken, controleer dan of uw mobiele telefoon of computer is verbonden met uw Mobile WiFi.
 - Wij stellen voor dat u de standaard Wi-Fi-naam en het wachtwoord en het standaard aanmeldwachtwoord wijzigt om te verzekeren dat uw gegevens veilig zijn.

Opladen



Rood: Laag batterijvermogen. Laad uw Mobile WiFi op.

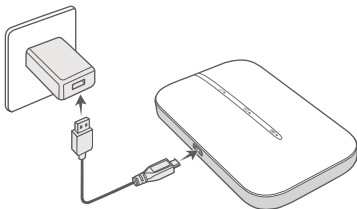

Gebruik de originele Huawei-oplaadkabel en -netstroomadapter.

i De netstroomadapter is een optioneel accessoire dat u kunt aanschaffen bij detailhandelaren.

Uiterlijk

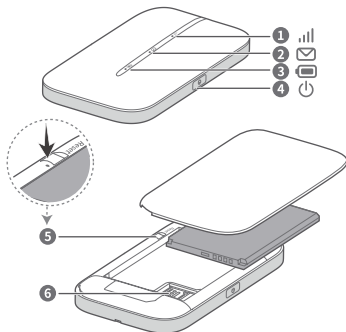

1 Signaalindicator

2 Sms-indicator

3 Batterij-indicator

4 Aan/uit-knop

5 Reset-knop

6 Simkaartsleuf

Als u de Mobile WiFi wilt uitschakelen: Houd de Aan/uit-knop ingedrukt tot alle indicatoren uit zijn.

Om de Mobile WiFi te herstellen naar de

fabrieksinstellingen: Gebruik een pin om de Reset-knop ingedrukt te houden terwijl uw Mobile WiFi aan is. Wanneer alle indicatoren beginnen te flitsen is het resetten voltooid.

Veelgestelde vragen

Wat moet ik doen als de Signaalindicator op mijn Mobile WiFi rood is en ik geen internettoegang heb?

- Zorg ervoor dat de simkaart van het juiste formaat is en correct in de sleuf is geplaatst.
- Bevestig of uw simkaart voldoende saldo heeft. Als uw simkaart nieuw is, zorg er dan voor dat deze internettoegang heeft.
- De pincode-verificatiefunctie kan ingeschakeld zijn. 1) Open de **HUAWEI SmartHome-app** en ga naar **Geavanceerde instellingen (Advanced settings) > Pincode-beheer (PIN management)** om de juiste pincode in te voeren. 2) Schakel deze functie uit als u uw pincode niet regelmatig wilt invoeren.
- Als het probleem zich blijft voordoen, herstel dan de fabrieksinstellingen van uw Mobile WiFi en probeer het opnieuw.

Wat moet ik doen als de Signaalindicator op mijn Mobile WiFi geel is, het signaal zwak is, of de netwerksnelheid traag is?

- Plaats uw Mobile WiFi dichtbij een raam of gebruik het in een open gebied om beter signaal te ontvangen.
- Als uw mobiele telefoon echter een goed signaal ontvangt op dezelfde plek waar uw Mobile WiFi staat, herstel dan de fabrieksinstellingen van uw Mobile WiFi en probeer het opnieuw.



Raadpleeg de Uiterlijk-sectie hierboven om uw Mobile WiFi naar de fabrieksinstellingen te herstellen.

Wat moet ik doen als ik geen verbinding kan maken met mijn Mobile WiFi na een periode van inactiviteit?

Uw Mobile WiFi kan in de slaapmodus zijn of uit staan.

- Druk de Aan/uit-knop in op uw Mobile WiFi. Als de indicatoren gaan branden, was uw Mobile WiFi in de slaapmodus. In deze modus schakelt uw Mobile WiFi automatisch de Wi-Fi uit om energie te besparen. U kunt de slaapmodus uitschakelen in de **HUAWEI SmartHome-app**.
 - Als er geen reactie is nadat u de Aan/uit-knop indrukt, is uw Mobile WiFi uitgeschakeld. Houd de Aan/uit-knop ingedrukt om deze weer in te schakelen.
-  Voorkom het gebruik van uw Mobile WiFi op plaatsen waar actieve draadloze apparaten verboden zijn (zoals tijdens vliegen) en zorg ervoor dat deze uitgeschakeld is.

Waarom heb ik geen toegang tot mijn web-beheerpagina door 192.168.8.1 in te voeren in mijn browser?

Dit is mogelijk wegens een IP-adresconflict wanneer de Mobile WiFi zichzelf een nieuw IP-adres geeft. Probeer 192.168.9.1 in te voeren en kijk of het probleem dan is opgelost.

Veiligheidsinformatie

**Copyright © Huawei Technologies Co., Ltd.
2018. Alle rechten voorbehouden.**

DIT DOCUMENT IS ALLEEN TER INFORMATIE EN BEVAT GEEN VORM VAN GARANTIE.

LTE is een handelsmerk van ETSI.

Wi-Fi®, het Wi-Fi CERTIFIED-logo en het Wi-Fi-logo zijn handelsmerken van Wi-Fi Alliance.

Privacybeleid

Raadpleeg voor meer inzicht in de manier waarop wij uw persoonlijke gegevens gebruiken en beschermen ons privacybeleid via <http://consumer.huawei.com/privacy-policy>.

Software-update

Wanneer u doorgaat met het gebruik van dit apparaat, geeft u aan dat u de volgende tekst heeft gelezen en hiermee akkoord gaat:

Om een betere service te kunnen leveren, haalt dit apparaat automatisch informatie over software-updates binnen van Huawei of uw provider, nadat verbinding is gemaakt met het internet. Tijdens dit proces worden mobiele gegevens gebruikt. Ook vereist het proces toegang tot het unieke nummer van uw apparaat (IMEI/SN) en het netwerk-id van de serviceprovider (PLMN) om te controleren of uw apparaat moet worden bijgewerkt.

Bovendien ondersteunt dit apparaat het automatisch downloaden en installeren van belangrijke updates van Huawei of uw provider bij noodgevallen. Deze functie is standaard ingeschakeld. Als u deze functie wilt uitschakelen, meldt u zich aan bij de website voor productbeheer en wijzigt u de betreffende opties in het instellingenmenu.

Veiligheidsinformatie

- Bepaalde draadloze apparaten kunnen de werking van gehoorapparaten of pacemakers beïnvloeden. Raadpleeg uw provider voor meer informatie.
- Fabrikanten van pacemakers bevelen aan dat een maximum afstand van 15 cm moet worden aangehouden tussen het apparaat en de pacemaker om mogelijke storingen in de pacemaker te voorkomen. Als u een pacemaker gebruikt, houdt u het apparaat aan tegenoverliggende kant van de pacemaker en draagt u het apparaat niet in uw borstzak.
- De ideale werktemperatuur ligt tussen de 0°C en 35°C. De ideale opslagtemperatuur ligt tussen de -10°C en +45°C. Extreme hitte of kou kan uw apparaat of accessoires beschadigen.
- Bewaar het apparaat en de accessoires in een voldoende geventileerde en koele ruimte, uit de buurt van direct zonlicht. Omwikkel of bedek uw apparaat niet met handdoeken of andere voorwerpen. Plaats het apparaat niet in een container met een slechte warmte-afscheiding, zoals een doos of tas.
- Houd het apparaat weg van hitte- en vuurbronnen, zoals een kachel, magnetron, kookplaat, waterkoker, radiator of kaars.
- Het gebruik van een niet goedgekeurde of niet compatibele voedingsadapter, oplader of batterij kan brand, explosies of andere gevaren tot gevolg hebben.
- Kies alleen accessoires die door de fabrikant zijn goedgekeurd voor gebruik met dit model. Het gebruik van andere typen accessoires kan de garantie ongeldig maken, in strijd zijn met lokale voorschriften en wetten, en kan gevaarlijk zijn. Neem contact op met uw verkooppunt voor informatie over de beschikbaarheid van goedgekeurde accessoires bij u in de buurt.
- Voor aansluiting van apparaten op het stroomnet moet de wandcontactdoos dicht bij de apparaten worden geïnstalleerd en goed toegankelijk zijn.

- Controleer of de oplader voldoet aan de vereisten van clause 2.5 in IEC60950-1/EN60950-1/UL60950-1 en is getest en goedgekeurd volgens de nationale of plaatselijke normen.
- Houd de batterij uit de buurt van extreme hitte en direct zonlicht. Plaats de batterij niet in of op warmteapparaten, zoals magnetrons, kookplaten of radiatoren. De batterij kan bij oververhitting exploderen.
- Probeer de batterij niet aan te passen of opnieuw te produceren, steek er geen vreemde voorwerpen in, dompel de batterij niet onder in en stel de batterij niet bloot aan water of andere vloeistoffen. Dat kan leiden tot brand, explosie of andere gevaren.
- Voer gebruikte batterijen af in overeenstemming met de plaatselijke voorschriften. Onjuist gebruik van de batterij kan leiden tot brand, explosie of andere gevaren.

Informatie over verwijdering en recycling



Het symbool van de prullenbak met het kruis erdoorheen op uw product, batterij, documentatie of verpakking herinnert u eraan dat alle elektronische producten en batterijen aan het einde van hun levensduur dienen te worden ingeleverd bij speciale afvalinzamelingspunten; deze mogen niet samen met normaal huishoudelijk afval worden weggegooid. Het is de verantwoordelijkheid van de gebruiker om de apparatuur in te leveren bij een daartoe aangewezen inzamelingspunt of -dienst voor afzonderlijke recycling van elektrische en elektronische apparatuur en batterijen, in overeenstemming met de plaatselijke wetgeving.

Een juiste inzameling en recycling van uw apparatuur helpt ervoor te zorgen dat afval van elektrische en elektronische apparatuur wordt gerecycled op een manier waarbij waardevolle materialen worden teruggewonnen en beschermt

de gezondheid van personen en hun omgeving. Een onjuiste hantering, onbedoeld stukgaan, schade en/of een onjuiste recycling aan het einde van de levensduur kan schadelijk zijn voor de gezondheid en het milieu. Voor meer informatie over waar en hoe u afval van elektrische en elektronische apparatuur kunt inleveren, neemt u contact op met de plaatselijke autoriteiten, uw verkoper of de afvalinzamelingsdienst, of u bezoekt de website <http://consumer.huawei.com/en/>.

Beperking van gevaarlijke stoffen

Dit apparaat en alle elektrische accessoires voldoen aan de plaatselijke geldende voorschriften met betrekking tot de beperking van het gebruik van bepaalde gevaarlijke stoffen in elektrische en elektronische apparatuur, zoals EU REACH, RoHS evenals voorschriften met betrekking tot batterijen (indien inbegrepen), etc. Voor verklaringen van conformiteit met betrekking tot REACH en RoHS bezoekt u onze website <http://consumer.huawei.com/certification>.

Naleving van de EU-wetgeving

Vereisten ten aanzien van RF-blootstelling

Belangrijke veiligheidsinformatie met betrekking tot blootstelling aan radiofrequente straling (RF-blootstelling): De richtlijnen voor RF-blootstelling vereisen dat het apparaat wordt gebruikt op een minimale afstand van 0.5 cm tot het menselijk lichaam. Het niet naleven van deze richtlijnen kan leiden tot het overschrijden van de RF-blootstellingslimieten.

Informatie over certificaten (SAR)

Dit apparaat voldoet aan de richtlijnen voor blootstelling aan radiogolven.

Uw apparaat verzendt en ontvangt radiosignalen met een laag vermogen. Het apparaat is ontwikkeld om de limieten voor blootstelling aan radiogolven niet te overschrijden die zijn aanbevolen door internationale richtlijnen. Deze richtlijnen zijn ontwikkeld door de ICNIRP (International Commission on Non-ionizing Radiation Protection), een onafhankelijke wetenschappelijke organisatie, en bevatten

veiligheidsmaatregelen om de veiligheid van alle personen te waarborgen, ongeacht hun leeftijd en gezondheidstoestand. De meeteenheid voor de hoeveelheid radiofrequentie-energie die door het lichaam wordt geabsorbeerd tijdens het gebruik van een apparaat is SAR (Specific Absorption Rate). De SAR-waarde wordt bepaald door het hoogste gecertificeerde energieniveau gemeten in laboratoria, maar tijdens het gebruik ligt de werkelijke SAR-waarde ver beneden deze waarde. Dit komt doordat het apparaat is ontworpen om de minimaal benodigde hoeveelheid stroom te gebruiken om het netwerk te bereiken.

De door Europa aangenomen SAR-limiet is 2,0 W/kg gemiddeld per 10 gram lichaamsweefsel en de hoogste SAR-waarde van dit apparaat voldoet aan deze limiet.

Verklaring

Hierbij verklaart Huawei Technologies Co., Ltd. dat dit apparaat, E5783B-230, voldoet aan de minimale vereisten en andere relevante bepalingen van Richtlijn 2014/53/EU. De meest recente en geldige versie van de DoC (Verklaring van overeenstemming) kan worden bekeken op <http://consumer.huawei.com/certification>.

Dit apparaat mag in alle lidstaten van de EU worden gebruikt. U moet zich houden aan de nationale en plaatselijke voorschriften waar het apparaat wordt gebruikt. Dit apparaat kan beperkt zijn in het gebruik, afhankelijk van het lokale netwerk.

Beperkingen op de 2,4 GHz-band:

Noorwegen: Dit hoofdstuk is niet van toepassing op het geografische gebied binnen een straal van 20 km van het centrum van Ny-Ålesund.

Beperkingen op de 5 GHz-band:

In overeenstemming met artikel 10 (10) van richtlijn 2014/53/EU is deze radioapparatuur onderhevig aan beperkingen wanneer zij wordt verkocht in België (BE), Bulgarije (BG), Tsjechië (CZ), Denemarken (DK), Duitsland (DE), Estland (EE), Ierland (IE), Griekenland (EL), Spanje (ES), Frankrijk (FR), Kroatië (HR), Italië (IT), Cyprus (CY), Letland (LV) Litouwen

(LT), Luxemburg (LU), Hongarije (HU), Malta (MT), Nederland (NL), Oostenrijk (AT), Polen (PL), Portugal (PT), Roemenië (RO), Slovenië (SI), Slowakije (SK), Finland (FI), Zweden (SE), het Verenigd Koninkrijk (UK), Turkije (TR), Noorwegen (NO), Zwitserland (CH), IJsland (IS), en Liechtenstein (LI).

De WLAN-functie van dit apparaat is beperkt tot gebruik binnenshuis bij werking binnen het frequentiebereik 5150 tot 5350 MHz.

Frequentieband en vermogen

(a) Frequentieband waarbinnen de radioapparatuur functioneert: Sommige frequentiebanden zijn niet in alle landen en regio's beschikbaar. Neem contact op met uw aanbieder voor meer informatie.

(b) Maximaal radiofrequentievermogen uitgezonden in de frequentieband waarbinnen de radioapparatuur functioneert: Het maximale vermogen voor alle frequentieband is minder dan de limietwaarde voor de van toepassing zijnde geharmoniseerde standaard.

De nominale limieten van de frequentiebanden en het zendvermogen (uitgestraald en/of geleid) van deze radioapparatuur zijn als volgt: WCDMA 900/2100: 25.7 dBm, LTE Band 1/3/7/8/20/28/32/38/40: 25.7 dBm, Wi-Fi 2.4G: 20 dBm, Wi-Fi 5G: 5150-5350 MHz: 23 dBm; Wi-Fi 5G: 5470-5725 MHz: 30 dBm.

Informatie over accessoires en software

Sommige accessoires zijn optioneel in bepaalde landen of regio's. Optionele accessoires kunnen eventueel worden gekocht via een gelicentieerde leverancier. De volgende accessoires worden aanbevolen:

Adapters: HW-050100X01 (X houdt in de verschillende soorten stekkers, namelijk C, U, J, E, B, A, I, R, Z of K, afhankelijk van uw regio)

Batterijen: HB434666RBC

De softwareversie van het product is 8.0.1.1(H190SP9C00). De fabrikant werkt de software bij om fouten in de software te verhelpen of de functionaliteit van het product te verbeteren

nadat het product is uitgekomen. Alle versies van de software zijn door de fabrikant gecontroleerd, en voldoen aan alle van toepassing zijnde regels.

De RF-parameters (bijvoorbeeld frequentiebereik en zendvermogen) zijn niet toegankelijk voor de gebruiker, en kunnen niet worden gewijzigd door de gebruiker.

Ga voor de meest recente informatie over accessoires en software naar de Verklaring van overeenstemming op <http://consumer.huawei.com/certification>.

Bezoek <http://consumer.huawei.com/en/support/hotline> voor het actuele nummer en e-mailadres van de hotline in uw land.

Primeiros passos

Inserir o cartão SIM

Insira o cartão SIM na ranhura com o chip virado para baixo e o canto cortado para fora.

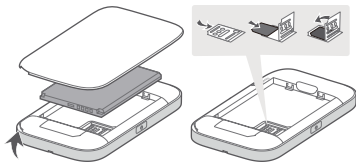

mini-SIM (2FF) micro-SIM (3FF) nano-SIM (4FF)

- i Remova a capa traseira para visualizar o nome do Wi-Fi® (SSID) e a palavra-passe predefinidos (Wi-Fi Key).

Ligar o Mobile WiFi

Prima continuamente o botão Ligar/Desligar para ligar o Mobile WiFi. O Mobile WiFi irá automaticamente procurar redes sem fios após ser ligado.





Verde: sinal forte

Amarelo: sinal fraco

Vermelho: sem acesso à Internet

- i** Consulte a secção Perguntas frequentes abaixo se o indicador de sinal do Mobile WiFi estiver a vermelho ou amarelo.

Aceder à Internet

Ligue o dispositivo à rede gerada pelo Mobile WiFi para aceder à Internet. Remova a capa traseira para visualizar o nome do Wi-Fi (SSID) e a palavra-passe predefinidos (Wi-Fi Key).

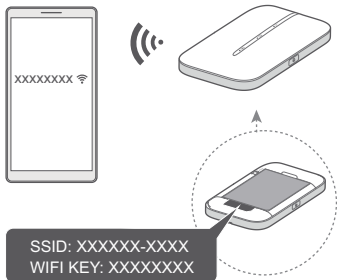

- i** Consulte a secção Perguntas frequentes abaixo se não tiver acesso à Internet após estar ligado à rede do Mobile WiFi.

Gestão de dispositivos

Via aplicação: Pode analisar o código QR abaixo para transferir a **aplicação HUAWEI SmartHome** e gerir o Mobile WiFi (alterar a palavra-passe ou o nome da rede Wi-Fi, ver a utilização de dados, etc.).



- i** Se não conseguir adicionar o dispositivo na aplicação, certifique-se de que está a utilizar a versão mais recente.

Via navegador: Introduza **192.168.8.1** no navegador do telemóvel/computador para aceder à página de Internet de gestão do Mobile WiFi. A palavra-passe de início de sessão predefinida é **admin**.

- i**
- Se não conseguir aceder à página de Internet de gestão, verifique se o telemóvel/computador está ligado à rede gerada pelo Mobile WiFi.
 - Sugerimos que modifique a palavra-passe de início de sessão, o nome da rede Wi-Fi e a respetiva palavra-passe predefinidos para assegurar que os seus dados permanecem seguros.

Carregar

 Vermelho: Bateria fraca. Carregue o Mobile WiFi.

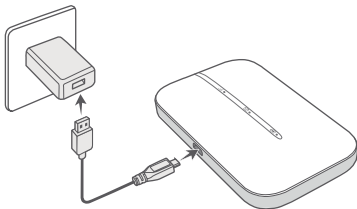

Utilize um adaptador de corrente e um cabo oficiais da Huawei.

i O adaptador de corrente é um acessório opcional adquirido dos revendedores.

Aparência

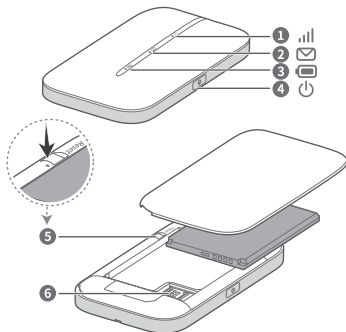

1 indicador de sinal

2 indicador de mensagens SMS

3 indicador da carga da bateria

4 botão Ligar/Desligar

5 botão Repor

6 ranhura do cartão SIM

Desligar o Mobile WiFi: Prima continuamente o botão Ligar/Desligar até todos os indicadores se desligarem.

Restaurar as definições de fábrica do Mobile WiFi: Utilize um objeto fino para premir continuamente o botão Repor com o Mobile WiFi ligado. O restauro estará concluído quando todos os indicadores ficarem intermitentes.

Perguntas frequentes

O que fazer se o indicador de sinal do Mobile WiFi estiver a vermelho e não tiver acesso à Internet?

- Certifique-se de que o cartão SIM tem o tamanho adequado e de que está inserido corretamente.
- Confirme que o saldo do cartão SIM é suficiente. Se for um novo cartão SIM, assegure-se de que tem acesso à Internet.
- A funcionalidade de verificação do PIN poderá estar ativada. 1) Abra a **aplicação HUAWEI SmartHome** e aceda a **Definições avançadas (Advanced Settings) > Gestão do PIN (PIN Management)** para introduzir o código PIN. 2) Desative esta funcionalidade para não ter de introduzir o código PIN regularmente.
- Se o problema persistir, restaure as definições de fábrica do Mobile WiFi e tente novamente.

O que fazer se o indicador de sinal do Mobile WiFi estiver a amarelo, a intensidade do sinal for fraca ou a velocidade da rede estiver lenta?

- Mova o Mobile WiFi para perto duma janela ou utilize-o numa área desobstruída para melhorar o sinal recebido.
- No entanto, se a intensidade do sinal no telemóvel for boa no mesmo local onde o Mobile WiFi está, restaure as definições de fábrica do Mobile WiFi e tente novamente.
-  Consulte a secção Aparência acima para restaurar as definições de fábrica do Mobile WiFi.

O que fazer se não conseguir ligar à rede gerada pelo Mobile WiFi após um período de inatividade?

O Mobile WiFi poderá estar em modo de suspensão ou desligado.

- Prima o botão Ligar/Desligar no Mobile WiFi. Se os indicadores acenderem, o Mobile WiFi estava em modo de

suspensão. Neste modo, o Mobile WiFi desativa automaticamente o Wi-Fi para poupar energia. Pode desativar este modo na **aplicação HUAWEI SmartHome**.

- Se não houver resposta após pressionar o botão Ligar/Desligar, o Mobile WiFi está desligado. Prima continuamente o botão Ligar/Desligar para ligá-lo.

 Evite utilizar o Mobile WiFi em lugares onde é proibido utilizar dispositivos sem fios (aviões, etc.) e assegurando-se de que o desliga.

O que fazer se não conseguir aceder à página de Internet de gestão ao introduzir 192.168.8.1 no navegador?

Trata-se provavelmente dum conflito de endereços de IP, originado quando o Mobile WiFi atribui um novo endereço IP a si mesmo. Experimente introduzir 192.168.9.1 e veja se o problema ficou resolvido.

Informações de segurança

**Copyright © Huawei Technologies Co., Ltd.
2018. Todos os direitos reservados.**

ESTE DOCUMENTO DESTINA-SE EXCLUSIVAMENTE A FINS INFORMATIVOS E NÃO CONSTITUI QUALQUER TIPO DE GARANTIA.

LTE é uma marca comercial do ETSI.

Wi-Fi®, o logótipo Wi-Fi CERTIFIED e o logótipo Wi-Fi são marcas comerciais da Wi-Fi Alliance.

Política de Privacidade

Para compreender melhor como utilizamos e protegemos as suas informações pessoais, leia a Política de Privacidade em <http://consumer.huawei.com/privacy-policy>.

Atualização do software

Ao continuar a utilizar este dispositivo, indica que leu e que aceita as seguintes informações:

De modo a prestar um serviço melhor, este dispositivo obtém automaticamente informações de atualização de software da Huawei ou da operadora após estabelecer ligação à Internet. Este processo utiliza dados móveis, e necessita de acesso ao identificador único do dispositivo (IMEI/N.º de série) e à ID de rede do fornecedor de serviços (PLMN) para verificar se o seu dispositivo necessita de ser atualizado.

Além disso, este dispositivo suporta transferência e instalação automáticas de atualizações importantes da Huawei ou da sua operadora em casos de emergência. Esta função está ativada por predefinição. Para desativar esta função, inicie sessão no website de gestão do produto e efetue as respetivas alterações no menu das definições.

Informações de segurança

- Alguns dispositivos sem fios podem afectar o desempenho dos aparelhos auditivos ou pacemakers. Para mais informações, contacte o seu fornecedor de serviços.

- Os fabricantes de pacemakers recomendam que se mantenha uma distância mínima de 15 cm entre um dispositivo e um pacemaker a fim de prevenir uma potencial interferência com o pacemaker. Se utilizar um pacemaker, mantenha o dispositivo no lado oposto ao do pacemaker e não transporte o dispositivo no bolso da frente.
- As temperaturas ideais de funcionamento situam-se entre os 0 °C e os 35 °C. As temperaturas ideais de armazenamento situam-se também entre os -10 °C e os +45 °C. O calor ou o frio em excesso pode danificar o dispositivo ou os acessórios.
- Mantenha o dispositivo e os acessórios numa área fresca e bem ventilada protegida da luz solar directa. Não envolva nem cubra o dispositivo com toalhas ou outros objectos. Não coloque o dispositivo num recipiente com pouca dissipação do calor, como uma caixa ou saco.
- Mantenha o dispositivo protegido de fontes de calor e de incêndio, como aquecedores, fornos de micro-ondas, fogões, esquentadores, radiadores ou velas.
- A utilização de um transformador de corrente, carregador ou bateria não aprovado ou incompatível pode provocar um incêndio, uma explosão ou outros perigos.
- Selecione apenas acessórios aprovados pelo fabricante do dispositivo para utilização com este modelo. A utilização de qualquer outro tipo de acessórios pode anular a garantia, violar as leis e os regulamentos locais e ser perigoso. Contacte o seu revendedor para obter informações sobre a disponibilidade de acessórios aprovados na sua área.
- No caso de dispositivos de ligação à corrente, a tomada eléctrica deverá estar situada perto dos dispositivos e facilmente acessível.
- Assegure-se de que o carregador cumpre os requisitos da Cláusula 2.5 em IEC60950-1/EN60950-1/UL60950-1 e que foi testado e aprovado de acordo com normas nacionais ou locais.

- Mantenha a bateria afastada do calor intenso ou da luz solar directa. Não a coloque em cima ou no interior de dispositivos de aquecimento como micro-ondas, fornos ou radiadores. As baterias podem explodir quando sobreaquecidas.
- Não tente modificar ou adulterar a bateria nem insira objectos estranhos no seu interior. Não mergulhe nem exponha a bateria a água ou outros líquidos. Caso contrário, poderá ocorrer um incêndio, explosão ou outros perigos.
- Elimine as baterias gastas em conformidade com as regulamentações locais. A utilização inadequada da bateria pode provocar um incêndio, explosão ou outros perigos.

Informações sobre eliminação e reciclagem



O símbolo de caixote do lixo com uma cruz usado no seu produto, bateria, literatura ou embalagem notificam que todos os produtos eletrónicos e baterias devem ser levados para pontos de recolha no fim da sua vida útil; estes não devem ser tratados como resíduo de fluxo normal de lixo doméstico. É da responsabilidade do utilizador eliminar o equipamento utilizando um ponto de recolha designado ou serviço de reciclagem de resíduos de equipamentos elétricos e eletrónicos (REEE) e baterias de acordo com a legislação local.

A recolha correta e reciclagem do seu equipamento asseguram que os resíduos EEE sejam reciclados de modo a conservar os materiais valiosos e protegendo a saúde humana e o ambiente; tratamento inadequado, ruturas acidentais, danos e/ou reciclagem imprópria destes produtos no final da sua vida útil pode ser prejudicial para a saúde e ambiente. Para mais informação sobre onde e como entregar o seu resíduo EEE, contacte as autoridades locais, revendedor, serviço de

eliminação de resíduo doméstico ou visite a página <http://consumer.huawei.com/en/>.

Redução de substâncias perigosas

Este dispositivo e quaisquer acessórios elétricos estão em conformidade com as leis locais em vigor relativas à restrição de uso de certas substâncias perigosas em equipamentos elétricos e eletrônicos, tais como as regulamentações REACH da UE, RoHS e Baterias (se incluídas), etc. Para declarações de conformidade relacionadas com REACH e RoHS, visite a página <http://consumer.huawei.com/certification>.

Conformidade regulamentar da UE

Requisitos de exposição a radiofrequências

Informações de segurança importantes no que diz respeito a exposição às radiações de radiofrequência (RF):

As diretivas de exposição a radiofrequência exigem que o dispositivo seja utilizado a um mínimo de 0.5 cm do corpo humano. O incumprimento destas diretivas pode resultar numa exposição a radiofrequências que excedem os limites aplicáveis.

Informação de certificação (SAR)

Este dispositivo cumpre as diretrizes de exposição a ondas de rádio.

O dispositivo é um transmissor e recetor de rádio de baixa potência. Conforme recomendado pelas diretrizes internacionais, o dispositivo foi concebido para não exceder os limites de exposição a ondas de rádio. Estas diretrizes foram desenvolvidas pela International Commission on Non-Ionizing Radiation Protection (ICNIRP, ou Comissão Internacional para a Proteção contra Radiações Não Ionizantes), uma organização científica independente, e incluem medidas de segurança para todos os utilizadores, independentemente da idade e do estado de saúde.

A taxa de absorção específica (SAR) é a unidade de medida para a quantidade de energia de radiofrequência absorvida pelo corpo durante a utilização de um dispositivo. O valor SAR é determinado ao nível mais elevado de potência certificada

em condições de laboratório, embora o nível de SAR real em funcionamento possa estar muito abaixo desse valor. Isto deve-se ao facto de o dispositivo ser concebido para utilizar a potência mínima necessária para ligar à rede.

O valor SAR adotado na Europa é de 2,0 W/kg, calculado com base em 10 gramas de tecido corporal, e o valor SAR mais elevado deste dispositivo está em conformidade com este limite.

Declaração

A Huawei Technologies Co., Ltd. declara que este dispositivo E5783B-230 cumpre os requisitos essenciais e outras disposições relevantes da Diretiva 2014/53/UE.

A versão mais atualizada e válida da DdC (Declaração de Conformidade) pode ser visualizada em <http://consumer.huawei.com/certification>.

Este dispositivo pode ser operado em todos os estados membros da UE.

Cumpra com os regulamentos nacionais e locais onde o dispositivo for utilizado.

Este dispositivo poderá ter uma utilização restrita, dependendo da rede local.

Restrições na banda de 2,4 GHz:

Noruega: Esta subsecção não se aplica à área geográfica num raio de 20 km desde o centro de Ny-Ålesund.

Restrições na banda de 5 GHz:

De acordo com o Artigo 10 (10) da Diretiva 2014/53/EU, a embalagem mostra que este equipamento rádio irá ser sujeito a algumas restrições quando colocado no mercado da Bélgica (BE), Bulgária (BG), República Checa (CZ), Dinamarca (DK), Alemanha (DE), Estónia (EE), Irlanda (IE), Grécia (EL), Espanha (ES), França (FR), Croácia (HR), Itália (IT), Chipre (CY), Letónia (LV), Lituânia (LT), Luxemburgo (LU), Hungria (HU), Malta (MT), Países Baixos (NL), Áustria (AT), Polónia (PL), Portugal (PT), România (RO), Eslovénia (SI), Eslováquia (SK), Finlândia (FI), Suécia (SE), Reino Unido (UK), Turquia (TR), Noruega (NO), Suíça (CH), Islândia (IS) e Liechtenstein (LI).

A funcionalidade Wi-Fi para este dispositivo está restrita para o uso interior apenas quando opera na gama de frequências entre 5150 e 5350 MHz.

Bandas de frequência e Potência

(a) Bandas de frequência nas quais o equipamento rádio opera: algumas bandas poderão não estar disponíveis em todos os países ou em todas as áreas. Contacte a operadora local para mais detalhes.

(b) A potência máxima de transmissão da frequência de rádio nas bandas de frequência nas quais o equipamento rádio opera: a potência máxima para todas as bandas é inferior ao valor do limite máximo especificado na norma harmonizada relacionada.

Os limites nominais das bandas de frequência e a potência de transmissão (irradiadas e/ou conduzidas) aplicáveis a este equipamento rádio são os seguintes: WCDMA 900/2100: 25.7 dBm, LTE Band 1/3/7/8/20/28/32/38/40: 25.7 dBm, Wi-Fi 2.4G: 20 dBm, Wi-Fi 5G: 5150-5350 MHz: 23 dBm; Wi-Fi 5G: 5470-5725 MHz: 30 dBm.

Acessórios e Informação do software

Alguns acessórios são opcionais em certos países ou regiões. Acessórios opcionais podem ser adquiridos a partir de um revendedor autorizado. São recomendados os seguintes acessórios:

Adaptadores: HW-050100X01 (o X representa os diferentes tipos de tomadas utilizadas, as quais podem ser C, U, J, E, B, A, I, R, Z ou K, dependendo da região onde se encontra)

Baterias: HB434666RBC

A versão de software do produto é 8.0.1.1(H190SP9C00).

Atualizações do software serão lançadas pelo fabricante para reparar erros ou melhorar funcionalidades após o lançamento do produto. Todas as versões de software lançadas pelo fabricante foram verificadas e estão de acordo com as regras relativas.

Todos os parâmetros RF (por exemplo a gama de frequências e potência de saída) não estão acessíveis ao utilizador e não podem ser alteradas pelo mesmo.

Para a informação mais atualizada acerca dos acessórios e do software, veja a DdC (Declaração de Conformidade) em <http://consumer.huawei.com/certification>.

Visite <http://consumer.huawei.com/en/support/hotline> para obter o contacto telefónico e o endereço de e-mail actualizados no seu país ou região.

Pasos iniciales

Cómo insertar la tarjeta SIM

Inserte la tarjeta SIM en la ranura con el lado del chip mirando hacia abajo y el lado de la muesca hacia afuera.

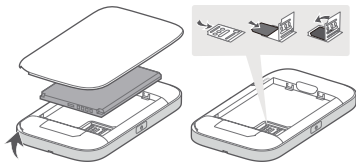

mini-SIM (2FF) micro-SIM (3FF) nano-SIM (4FF)



Retire la tapa posterior para ver el nombre (SSID) y la contraseña (Wi-Fi Key) de Wi-Fi® predeterminados.

Encendido del Mobile WiFi

Mantenga pulsado el Botón de encendido/apagado para encender el Mobile WiFi. Su Mobile WiFi busca las señales inalámbricas automáticamente una vez que se enciende.





Verde: Señal de alta intensidad

Amarillo: Señal de baja intensidad

Rojo: Sin acceso a Internet

- i** Consulte la sección Preguntas frecuentes que aparece más abajo si el Indicador de señal del Mobile WiFi se muestra en rojo o amarillo.

Cómo acceder a Internet

Conecte su dispositivo al Mobile WiFi para acceder a Internet. Retire la tapa posterior para ver el nombre (SSID) y la contraseña (Wi-Fi Key) de Wi-Fi predeterminados.

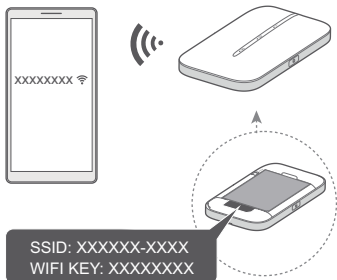

- i** Consulte la sección Preguntas frecuentes que aparece más abajo si no puede acceder a Internet después de conectar el Mobile WiFi.

Gestión de dispositivos

Uso de la aplicación: Usted puede escanear el código QR que aparece más abajo para descargar la **aplicación HUAWEI SmartHome** y así gestionar su Mobile WiFi; por ejemplo, para cambiar el nombre o la contraseña de Wi-Fi o comprobar el consumo de datos.



- i** Si no puede añadir el dispositivo en la aplicación, compruebe si está usando la versión más reciente.

Uso del navegador: Introduzca **192.168.8.1** en el navegador de su teléfono móvil u ordenador para acceder a la página de gestión basada en la web de su Mobile WiFi. La contraseña de inicio de sesión predeterminada es **admin**.

- i**
- Si no puede visitar la página de gestión basada en la web, compruebe si el teléfono móvil o el ordenador están conectados a su Mobile WiFi.
 - Recomendamos modificar el nombre y la contraseña de Wi-Fi predeterminados, así como la contraseña de inicio de sesión predeterminada para proteger los datos.

Carga

 Rojo: Poca batería. Cargue el Mobile WiFi.

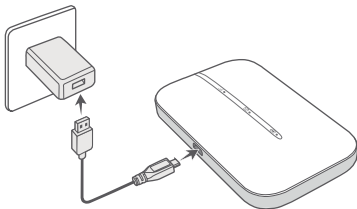

Use el cable de carga y el adaptador de alimentación originales de Huawei.

i El adaptador de alimentación es un accesorio opcional que se puede comprar en tiendas minoristas.

Aspecto

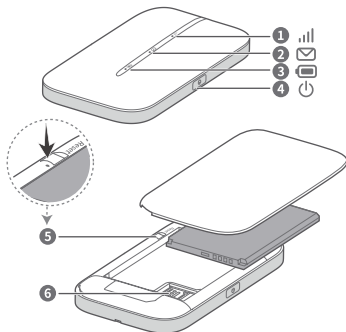

1	Indicador de señal	2	Indicador de SMS
3	Indicador de batería	4	Botón de encendido/apagado
5	Botón de reinicio	6	Ranura para tarjeta SIM

Para apagar el Mobile WiFi: Mantenga pulsado el Botón de encendido/apagado hasta que se apaguen todos los indicadores.

Para restablecer los ajustes de fábrica del Mobile WiFi: Use un alfiler y mantenga pulsado el Botón de reinicio con el Mobile WiFi encendido. Cuando todos los indicadores comiencen a parpadear, el dispositivo se habrá restablecido.

Preguntas frecuentes

¿Qué hago si el Indicador de señal de mi Mobile WiFi se muestra en rojo y no tengo acceso a Internet?

- Asegúrese de que la tarjeta SIM tenga el tamaño adecuado y de que esté correctamente introducida en la ranura.
- Asegúrese de que la tarjeta SIM tenga suficiente saldo. Si la tarjeta SIM es nueva, asegúrese de que tenga acceso a Internet.
- Es posible que la función de verificación de PIN esté habilitada. 1) Abra la **aplicación HUAWEI SmartHome** y acceda a **Ajustes avanzados (Advanced Settings) > Gestión de PIN (PIN Management)** para introducir el código PIN correcto. 2) Deshabilite esta función si no desea introducir el PIN regularmente.
- Si el problema continúa, restablezca los ajustes de fábrica del Mobile WiFi y vuelva a intentarlo.

¿Qué hago si el Indicador de señal de mi Mobile WiFi se muestra en amarillo, la intensidad de la señal es débil o la velocidad de red es lenta?

- Acerque el Mobile WiFi a una ventana o úselo en un área abierta para tener mejor señal.
- Sin embargo, si el teléfono móvil recibe buena intensidad de señal en el mismo lugar donde está ubicado el Mobile WiFi, restablezca los ajustes de fábrica del Mobile WiFi y vuelva a intentarlo.



Consulte la sección Aspecto que aparece más arriba para restablecer los ajustes de fábrica del Mobile WiFi.

¿Qué hago si no puedo conectarme a mi Mobile WiFi después de un tiempo de inactividad?

Es posible que el Mobile WiFi esté en modo de reposo o apagado.

- Pulse el Botón de encendido/apagado del Mobile WiFi. Si los indicadores se encienden, el Mobile WiFi estaba en modo de reposo. En este modo, el Mobile WiFi deshabilita automáticamente Wi-Fi para ahorrar energía. Se puede deshabilitar el modo de reposo a través de la **aplicación HUAWEI SmartHome**.
 - Si no hay respuesta una vez que usted pulsa el Botón de encendido/apagado, el Mobile WiFi se apagará. Mantenga pulsado el Botón de encendido/apagado para volver a encenderlo.
-  No use el Mobile WiFi donde estén prohibidos los dispositivos inalámbricos activos (por ejemplo, durante vuelos) y asegúrese de que esté apagado.

¿Por qué no puedo acceder a la página de gestión basada en la web cuando introduzco 192.168.8.1 en mi navegador?

Es posible que esto se deba a un conflicto de direcciones IP cuando el Mobile WiFi se asigna una nueva dirección IP. Pruebe introducir 192.168.9.1 y vea si se soluciona el problema.

Información de seguridad

Copyright © Huawei Technologies Co., Ltd.

2018. Reservados todos los derechos.

ESTE DOCUMENTO ES MERAMENTE INFORMATIVO Y NO CONSTITUYE NINGÚN TIPO DE GARANTÍA.

LTE es una marca comercial de ETSI.

Wi-Fi®, el logotipo de Wi-Fi CERTIFIED y el logotipo de Wi-Fi son marcas comerciales de Wi-Fi Alliance.

Política de privacidad

Para comprender cómo utilizamos y protegemos su información personal, acceda a <http://consumer.huawei.com/privacy-policy> para leer la política de privacidad.

Actualización de software

Si continúa usando este dispositivo, significa que ha leído y acepta el siguiente contenido:

A fin de proveer un mejor servicio, este dispositivo automáticamente obtendrá la información de las actualizaciones de software de Huawei o del operador cuando se conecte a Internet. Este proceso consumirá datos móviles y requiere acceso al identificador único del dispositivo (IMEI/N.º de serie) y al ID de la red del operador de servicios (PLMN) para comprobar si el dispositivo necesita actualizarse.

Además, este dispositivo admite la descarga e instalación automáticas de las actualizaciones importantes de Huawei o del operador en casos de emergencia. Esta función está habilitada por defecto. Para deshabilitar esta función, inicie sesión en el sitio web de gestión de productos y haga los cambios correspondientes en el menú de ajustes.

Información de seguridad

- Algunos dispositivos inalámbricos pueden afectar el funcionamiento de los audífonos o marcapasos. Comuníquese con su operador para obtener más información.

- Los fabricantes de marcapasos recomiendan mantener una distancia mínima de 15 cm entre el teléfono móvil y un marcapasos para evitar posibles interferencias. En caso de tener un marcapasos, use el teléfono en el lado opuesto y no lo lleve en el bolsillo delantero.
- Las temperaturas de uso ideales oscilan entre 0 °C y 35 °C. Las temperaturas de almacenamiento ideales oscilan entre -10 °C y +45 °C. El frío o el calor extremos pueden dañar el dispositivo o los accesorios.
- Mantenga el dispositivo y sus accesorios en un área fresca y bien ventilada lejos de la luz directa del sol. No envuelva ni cubra el dispositivo con toallas ni otros objetos. No coloque el dispositivo en un contenedor con poca disipación del calor, como una caja o un bolso.
- Mantenga el dispositivo alejado del fuego o de fuentes de calor (por ejemplo, estufas, hornos de microondas, cocinas, calentadores, radiadores o velas).
- El uso de baterías, cargadores o adaptadores de corriente no autorizados o incompatibles puede generar incendios, explosiones u otras situaciones peligrosas.
- Utilice solo los accesorios aprobados por el fabricante para este modelo. El uso de cualquier otro tipo de accesorio puede invalidar la garantía, violar leyes y normas locales, y resultar peligroso. Comuníquese con el vendedor para obtener información sobre la disponibilidad de accesorios aprobados en el área donde reside.
- En el caso de los dispositivos que van conectados a la red, la toma de corriente debe encontrarse cerca del dispositivo y debe ser de fácil acceso.
- Asegúrese de que el cargador cumpla con los requerimientos de la Cláusula 2.5 de la recomendación IEC60950-1/EN60950-1/UL60950-1, y de que haya sido verificado y aprobado de conformidad con las normas nacionales o locales.
- No exponga la batería a condiciones de calor excesivo ni a la luz directa del sol. No la coloque sobre dispositivos de

calentamiento, como hornos de microondas, cocinas o radiadores, ni dentro de ellos. Si se recalientan, las baterías pueden explotar.

- No intente modificar la estructura de la batería ni inserte objetos extraños en ella. No la sumerja en agua ni en otros líquidos; tampoco la esponga a ellos. Esto puede generar incendios, explosiones u otras situaciones peligrosas.
- Deseche las baterías usadas de acuerdo con las normas locales. El uso no adecuado de la batería puede generar incendios, explosiones u otras situaciones peligrosas.

Información sobre desecho de residuos y reciclaje



El símbolo del contenedor con ruedas tachado en el producto, la batería, la documentación o la caja le recuerda que todos los productos electrónicos y las baterías deben llevarse a puntos de recolección de residuos separados cuando finalicen sus ciclos de vida; no se deben desechar en la cadena normal de residuos con la basura doméstica. Es responsabilidad del usuario desechar los dispositivos en un punto o servicio de recolección designado para el reciclaje separado de residuos de aparatos eléctricos y electrónicos (WEEE) así como las baterías, de conformidad con las leyes locales.

La adecuada recolección y reciclaje de los dispositivos permite garantizar que los residuos de EEE sean reciclados de manera tal de conservar los materiales de valor y proteger la salud humana y el medioambiente; el manejo inadecuado, la ruptura accidental, el daño y/o el reciclaje inadecuado al término de su vida útil puede ocasionar daño a la salud y al medioambiente. Para obtener más información sobre dónde y cómo desechar los residuos de aparatos eléctricos y electrónicos, comuníquese con las autoridades locales, el minorista o el servicio de

eliminación de residuos domésticos, o visite el sitio web <http://consumer.huawei.com/en/>.

Restricción del uso de sustancias peligrosas

Este dispositivo y sus accesorios electrónicos cumplen con las normas locales aplicables sobre la restricción de uso de ciertas sustancias peligrosas en equipos eléctricos y electrónicos, como las normas EU REACH, RoHS y de baterías (en caso de corresponder), entre otras. Para acceder a las declaraciones de conformidad sobre REACH y RoHS, visite nuestro sitio web <http://consumer.huawei.com/certification>.

Cumplimiento de las normas de la Unión Europea

Requerimientos sobre exposición a RF

Información de seguridad importante relacionada con la exposición a la radiación de radiofrecuencia (RF).

Los lineamientos sobre la exposición a RF exigen que el dispositivo pueda utilizarse a una distancia mínima de 0.5 cm del cuerpo humano. El incumplimiento de esta exigencia puede resultar en el exceso de los límites sobre exposición a RF.

Información de certificación (SAR)

Este dispositivo cumple con las directrices relacionadas con la exposición a ondas de radio.

El dispositivo es un radiotransmisor y receptor de baja potencia. Está diseñado para no superar los límites relativos a la exposición a ondas de radio de acuerdo con las recomendaciones establecidas por directrices internacionales. Estas directrices fueron establecidas por la Comisión Internacional de Protección contra la Radiación No Ionizante (ICNIRP), que es una organización científica independiente, e incluyen medidas de seguridad diseñadas para garantizar la protección de las personas, independientemente de la edad o el estado de salud.

La tasa de absorción específica (SAR) es la unidad que se utiliza para medir la cantidad de energía de radiofrecuencia absorbida por el cuerpo cuando se utiliza un dispositivo. El

valor SAR se determina al nivel certificado más alto de potencia en condiciones de laboratorio, pero el nivel SAR real del dispositivo en funcionamiento puede estar muy por debajo del valor. Esto se debe a que el dispositivo está diseñado para utilizar la potencia mínima requerida para conectarse a la red. El límite SAR adoptado por Europa es 2,0 W/kg en promedio cada 10 gramos de tejido, y el valor SAR más alto de este dispositivo cumple con este límite.

Declaración

Huawei Technologies Co., Ltd. por el presente declara que este dispositivo E5783B-230 cumple con los requisitos esenciales y otras disposiciones pertinentes de la Directiva 2014/53/EC. La versión de DoC (declaración de cumplimiento) más reciente en vigencia se puede ver <http://consumer.huawei.com/certification>.

Este dispositivo puede ser utilizado en todos los estados miembro de la Unión Europea.

Cumpla con las reglas nacionales y locales del lugar donde se utilice el dispositivo.

El uso de este dispositivo puede estar restringido dependiendo de la red local.

Restricciones de la banda de 2.4 GHz

Noruega: este inciso no es aplicable a las áreas geográficas ubicadas dentro de un radio de 20 kilómetros del centro de Ny-Ålesund.

Restricciones de la banda de 5 GHz:

Según el artículo 10 (10) de la Directiva 2014/53/EU, la caja muestra que este equipo de radio estará sujeto a algunas restricciones cuando se lance al mercado en Bélgica (BE), Bulgaria (BG), República Checa (CZ), Dinamarca (DK), Alemania (DE), Estonia (EE), Irlanda (IE), Grecia (EL), España (ES), Francia (FR), Croacia (HR), Italia (IT), Chipre (CY), Letonia (LV), Lituania (LT), Luxemburgo (LU), Hungría (HU), Malta (MT), Países Bajos (NL), Austria (AT), Polonia (PL), Portugal (PT), Rumanía (RO), Eslovenia (SI), Eslovaquia (SK), Finlandia (FI), Suecia (SE), Reino Unido (UK), Turquía (TR), Noruega (NO), Suiza (CH), Islandia (IS) y Liechtenstein (LI).

La función WLAN de este dispositivo se restringe a su uso exclusivo en interiores en el rango de frecuencias de 5150 a 5350 MHz.

Bandas de frecuencia y potencia

(a) Bandas de frecuencia en las cuales funciona el equipo de radio: es posible que algunas bandas no estén disponibles en todos los países o en todas las áreas. Comuníquese con el operador local para obtener más detalles.

(b) Potencia máxima de radiofrecuencia transmitida en las bandas de frecuencia en las cuales funciona el equipo de radio: la potencia máxima para todas las bandas es menor que el límite más alto especificado en la norma armonizada relacionada.

Las bandas de frecuencia y los límites nominales de la potencia de transmisión (irradiada y/o conducida) aplicables a este equipo de radio son los siguientes: WCDMA 900/2100: 25.7 dBm, LTE Band 1/3/7/8/20/28/32/38/40: 25.7 dBm, Wi-Fi 2.4G: 20 dBm, Wi-Fi 5G: 5150-5350 MHz: 23 dBm; Wi-Fi 5G: 5470-5725 MHz: 30 dBm.

Información de software y accesorios

Algunos accesorios son opcionales en ciertos países o determinadas regiones. Es posible adquirir accesorios opcionales de un proveedor con licencia, de ser necesario. Se recomienda la utilización de los siguientes accesorios:

Adaptadores: HW-050100X01 (X representa los tipos de conectores utilizados, que pueden ser C, U, J, E, B, A, I, R, Z o K, según la región)

Baterías: HB434666RBC

La versión de software del producto es 8.0.1.1(H190SP9C00).

Una vez que el producto haya sido lanzado, el fabricante lanzará actualizaciones de software para solucionar errores o mejorar funciones. Todas las versiones de software lanzadas por el fabricante han sido verificadas y cumplen con las reglas pertinentes.

Los parámetros de RF (por ejemplo, el rango de frecuencia y la potencia de salida) no son accesibles para el usuario y, por lo tanto, no puede modificarlos.

Para consultar la información más actualizada sobre accesorios y software, consulte la DoC (Declaración sobre cumplimiento) en <http://consumer.huawei.com/certification>.

Visite <http://consumer.huawei.com/en/support/hotline> para conocer la línea de acceso directo y la dirección de correo electrónico actualizadas correspondientes a su país o región.

